

**ΔΙΕΥΘΥΝΣΗ ΟΙΚΟΝΟΜΙΚΩΝ ΥΠΗΡΕΣΙΩΝ
ΥΠΟΔΙΕΥΘΥΝΣΗ ΠΡΟΜΗΘΕΙΩΝ
ΤΜΗΜΑ ΔΙΑΓΩΝΙΣΜΩΝ**

Πληροφορίες: Κολοβού Χριστίνα
Τηλέφωνο: 210-9282153
Φαξ : 210-9248942
E-mail: kolovou@idika.gr

ΑΚΡΙΒΕΣ ΑΝΤΙΓΡΑΦΟ

Αθήνα, 10/6/2016

Αρ. Πρ. Διακήρυξης: 4989

ΔΙΑΚΗΡΥΞΗ

**ΠΡΟΧΕΙΡΟΥ ΔΙΑΓΩΝΙΣΜΟΥ ΓΙΑ ΤΗΝ ΠΡΟΜΗΘΕΙΑ ΕΙΔΙΚΟΥ
ΠΡΟΕΚΤΥΠΩΜΕΝΟΥ ΕΝΤΥΠΟΥ ΤΑΧΥΠΛΗΡΩΜΩΝ ΓΙΑ ΤΙΣ ΑΝΑΓΚΕΣ
ΤΗΣ ΜΗΧΑΝΟΓΡΑΦΙΚΗΣ ΕΞΥΠΗΡΕΤΗΣΗΣ ΤΟΥ ΟΑΕΕ
ΜΕ ΚΡΙΤΗΡΙΟ ΑΞΙΟΛΟΓΗΣΗΣ ΤΗΝ ΧΑΜΗΛΟΤΕΡΗ ΤΙΜΗ**

(Απόφαση Δ.Σ 1281 της συνεδρίασης της 256/2.6.2016.)

**Προϋπολογισμός συνολικής δαπάνης: 40.000,00 € πλέον Φ.Π.Α συμπεριλαμβανομένης
προαίρεσης 20.000,00 € πλέον ΦΠΑ που αφορά ποσότητα 1.200.000 σειρών εντύπου**

Ο ΔΙΑΓΩΝΙΣΜΟΣ ΘΑ ΔΙΕΞΑΧΘΕΙ: Με υποβολή προσφορών στο πρωτόκολλο της Η.Δι.Κ.Α. ΑΕ με κριτήριο αξιολόγησης την χαμηλότερη τιμή . Οι προσφορές θ' ανοιχθούν σε δημόσια συνεδρίαση της Μόνιμης Επιτροπής Προμηθειών της Η.Δι.Κ.Α. ΑΕ που θα γίνει στα Γραφεία της Η.Δι.Κ.Α. Α.Ε. - Λαγουμιτζή 40 και Λεωφ. Συγγρού 3^{ος} όροφος – **την 28^η Ιουνίου 2016**, ημέρα **Τρίτη** και ώρα **12^{οο}**.

1. ΑΝΤΙΚΕΙΜΕΝΟ ΤΗΣ ΔΙΑΚΗΡΥΞΗΣ – ΣΥΝΟΠΤΙΚΗ ΠΕΡΙΓΡΑΦΗ

Ο διαγωνισμός περιλαμβάνει την προμήθεια των παρακάτω ποσοτήτων του ειδικού μηχανογραφικού εντύπου **ΤΑΧΥΠΛΗΡΩΜΕΣ ΟΑΕΕ**. Στον προϋπολογισμό του έργου συμπεριλαμβάνονται και ποσότητα 1.200.000 σειρών εντύπου (ήτοι 2.400.000 ταχυπληρωμές) ως προαίρεση για το έτος 2017 σε περίπτωση που συνεχίσει η εξυπηρέτηση του Φορέα μέσω του τρόπου αυτού.

- **2.400.000 ταχυπληρωμές** (ήτοι 1.200.000 σειρές) για τις ανάγκες των διμηνιαίων εκτυπώσεων του ΟΑΕΕ
- **2.400.000 ταχυπληρωμές** (ήτοι 1.200.000 σειρές) για τις ανάγκες των διμηνιαίων εκτυπώσεων του ΟΑΕΕ (ή άλλου Φορέα) ως **προαίρεση** για τα τρία πρώτα δίμηνα του 2017 καθόσον οι εν λόγω εκτυπώσεις τείνουν φθίνουσες εντός του τρέχοντος έτους με προοπτική πλήρους κατάργησης.

2. ΤΕΧΝΙΚΕΣ ΠΡΟΔΙΑΓΡΑΦΕΣ

Οι αναλυτικές τεχνικές προδιαγραφές των ζητούμενων υπηρεσιών, περιγράφονται στο **Παράρτημα «Α» της παρούσας.**

3. ΔΙΚΑΙΩΜΑ /ΑΠΟΚΛΕΙΣΜΟΣ ΣΥΜΜΕΤΟΧΗΣ

16PROC004561916 2016-06-10

3.1 Δικαίωμα συμμετοχής/ελάχιστες προϋποθέσεις συμμετοχής

Δικαίωμα συμμετοχής έχουν φυσικά ή νομικά πρόσωπα ή Ενώσεις φυσικών ή/και νομικών προσώπων που αθροιστικά:

Α) Διαθέτουν αποδεδειγμένη εμπειρία στην προμήθεια/κατασκευή ανάλογων ειδών την οποία θα πρέπει να αποδείξουν προσκομίζοντας αποδεικτικά στοιχεία για 3 τουλάχιστον παρόμοιες προμήθειες την **τελευταία τριετία** . Για την απόδειξη της ως άνω ελάχιστης προϋπόθεσης συμμετοχής ο υποψήφιος θα πρέπει να καταθέσει **εντός του Φακέλου των δικαιολογητικών κατακύρωσης** τα εξής:

- Εάν ο Πελάτης είναι Δημόσιος Φορέας ως στοιχείο τεκμηρίωσης υποβάλλεται πιστοποιητικό ή πρωτόκολλο παραλαβής που συντάσσεται από την αρμόδια Δημόσια Αρχή.
- Εάν ο Πελάτης είναι ιδιώτης, ως στοιχείο τεκμηρίωσης υποβάλλεται δήλωση είτε του ιδιώτη, είτε του υποψηφίου Αναδόχου, και όχι η σχετική Σύμβαση αγοράς.

Β) Έχουν Μέσο Όρο κύκλου εργασιών την τελευταία τριετία **80.000€**. Για την απόδειξη των συγκεκριμένης ελάχιστης προϋπόθεσης συμμετοχής ο υποψήφιος οφείλει να υποβάλλει Ισολογισμούς των τελευταίων **τριών (3) διαχειριστικών χρήσεων**, σε περίπτωση που υποχρεούται στην έκδοση Ισολογισμών ή Δήλωση του συνολικού ύψους του ετήσιου κύκλου εργασιών, σε περίπτωση που δεν υποχρεούται στην έκδοση Ισολογισμών. Σε περίπτωση που δεν έχουν δημοσιευμένο Ισολογισμό αρκεί να προσκομιστεί Ισοζύγιο πρωτοβαθμίων της **31^{ης}/12.2015**. Οι συμμετέχουσες εταιρείες θα πρέπει να παρουσιάζουν κατά την τελευταία πενταετία τουλάχιστον τρεις θετικές χρήσεις (δηλαδή να μην έχουν ζημιές).

Γ) Έχουν προσκομίσει τα απαιτούμενα δικαιολογητικά συμμετοχής της **παρ. 4.1** (συμπληρωματικά προς τα ως άνω).

3.2 Αποκλεισμός Συμμετοχής

Δεν έχουν Δικαίωμα συμμετοχής στο Διαγωνισμό:

- Όσοι δεν πληρούν τις ανωτέρω (**παρ. 3.1**) **ελάχιστες προϋποθέσεις Συμμετοχής**
- Όσοι δεν πληρούν τις προϋποθέσεις της **παραγράφου 4.1 «Δικαιολογητικά Συμμετοχής»**
- Όσα φυσικά ή νομικά πρόσωπα, κατά την ημερομηνία υποβολής της προσφοράς δεν πληρούν όλες τις προϋποθέσεις και δεν καλύπτουν τα κριτήρια επιλογής που περιγράφονται στα άρθρα 6 και 8 του ΠΔ 118/2007 σε συνδυασμό με το άρθρο 43 του ΠΔ 60/2007 κατά περίπτωση.
- Όσοι αποκλείστηκαν, κατά την ημερομηνία υποβολής της προσφοράς, από διαγωνισμούς για προμήθειες του Δημοσίου με αμετάκλητη απόφαση του Υπ. Ανάπτυξης.
- Όσοι έχουν κηρυχθεί με τελεσίδικη απόφαση έκπτωτοι από σύμβαση προμηθειών ή υπηρεσιών του δημόσιου τομέα
- Όσα φυσικά ή νομικά πρόσωπα δεν είναι εγκαταστημένα σε κράτη-μέλη της ΕΕ ή του ΕΟΧ ή δεν δικαιούται να συμμετέχουν στο διαγωνισμό εξαιτίας της νομοθεσίας τρίτων χωρών, στις οποίες είναι εγκαταστημένα, που δεν έχουν κυρώσει τη Συμφωνία περί Δημοσίων Συμβάσεων του ΠΟΕ.

- 16PROC004561916-2016-06-10
- Οι ενώσεις προσώπων, σε περίπτωση που οποιαδήποτε από τις προϋποθέσεις αποκλεισμού της παραγράφου αυτής, ισχύει για ένα τουλάχιστον μέλος της
 - Όσα πρόσωπα, μετέχουν αυτόνομα ή σε Ένωση ή ως υπεργολάβοι σε περισσότερα του ενός σχήματα διαγωνιζόμενων.
 - Όσα φυσικά ή νομικά πρόσωπα του εξωτερικού έχουν υποστεί αντίστοιχες με τις παραπάνω κυρώσεις

4. ΤΡΟΠΟΣ ΥΠΟΒΟΛΗΣ ΠΡΟΣΦΟΡΩΝ

Οι προσφορές θα κατατεθούν ή θα αποσταλούν ταχυδρομικά στο Πρωτόκολλο της Η.ΔΙ.Κ.Α. ΑΕ μέχρι την ημέρα και ώρα που ορίζεται στην διακήρυξη. Προσφορές που θα κατατεθούν μετά την καθορισμένη ημέρα και ώρα που ορίζει η διακήρυξη δεν θα γίνονται δεκτές αλλά θα επιστρέφονται. Η Επιτροπή Προμηθειών θα παραλάβει μέσω του Πρωτοκόλλου τις προσφορές τις οποίες θα αποσφραγίσει με τη διαδικασία που αναφέρεται **στην παρ. 7** της παρούσας.

Οι προσφορές θα ισχύουν **για έξι (6) μήνες** από την επομένη ημέρα διενέργειας του διαγωνισμού. Προσφορά που ορίζει χρόνο ισχύος μικρότερο του παραπάνω απορρίπτεται ως απαράδεκτη.

Οι προσφορές που θα καταθέσουν οι ενδιαφερόμενοι υποβάλλονται μέσα σε σφραγισμένο φάκελο σε δύο (2) αντίγραφα (το ένα αντίγραφο να είναι cd). Τα δικαιολογητικά συμμετοχής **δεν απαιτείται** να διατεθούν σε αντίγραφο. Ο φάκελος των δικαιολογητικών συμμετοχής θα πρέπει να περιλαμβάνει **υποχρεωτικά και επί ποινή αποκλεισμού** όλα τα σχετικά με την προσφορά στοιχεία σε ιδιαίτερους φακέλους και ειδικότερα:

4.1. Δικαιολογητικά συμμετοχής

Οι υποψήφιοι προμηθευτές οφείλουν να καταθέσουν, υποχρεωτικά και επί ποινή αποκλεισμού μαζί με την Προσφορά τους τα ακόλουθα κατά περίπτωση δικαιολογητικά συμμετοχής. Επίσης, θα πρέπει να συμπεριλάβουν στο **«Φάκελο Δικαιολογητικών συμμετοχής»**, συμπληρωμένους τους παρακάτω πίνακες κατά περίπτωση (σύμφωνα με τη νομική τους μορφή), λαμβάνοντας υπόψη τις ακόλουθες επεξηγήσεις / οδηγίες:

1. Στη Στήλη **«ΠΕΡΙΓΡΑΦΗ ΔΙΚΑΙΟΛΟΓΗΤΙΚΟΥ»**, περιγράφονται τα αντίστοιχα δικαιολογητικά που θα πρέπει να υποβληθούν υποχρεωτικά μαζί με την Προσφορά.
2. Στη στήλη **«ΑΠΑΙΤΗΣΗ»** έχει συμπληρωθεί η λέξη **«ΝΑΙ»**, που σημαίνει ότι το αντίστοιχο δικαιολογητικό πρέπει να υποβληθεί υποχρεωτικά από τον υποψήφιο Ανάδοχο.
3. Στη στήλη **«ΑΠΑΝΤΗΣΗ»** σημειώνεται η απάντηση του υποψήφιου Αναδόχου που έχει τη μορφή **ΝΑΙ/ΟΧΙ** εάν το αντίστοιχο δικαιολογητικό υποβάλλεται ή όχι.
4. Στη στήλη **«ΠΑΡΑΠΟΜΠΗ»** θα καταγραφεί από τον υποψήφιο Ανάδοχο το αντίστοιχο κεφάλαιο ή ενότητα του **«Φακέλου Δικαιολογητικών συμμετοχής»** στο οποίο περιλαμβάνεται το απαιτούμενο δικαιολογητικό.

A/A	ΠΕΡΙΓΡΑΦΗ ΔΙΚΑΙΟΛΟΓΗΤΙΚΟΥ	ΑΠΑΙΤΗΣΗ	ΑΠΑΝΤΗΣΗ	ΠΑΡΑΠΟΜΠΗ
1.	Εγγύηση συμμετοχής αξίας € 800,00 που αντιστοιχεί σε ποσοστό 2% επί της προϋπολογισθείσας δαπάνης χωρίς το ΦΠΑ (ως το συνημμένο υπόδειγμα του ΠΑΡΑΡΤΗΜΑΤΟΣ Γ'). Ο χρόνος ισχύος πρέπει να είναι μεγαλύτερος ένα (1) μήνα του χρόνου ισχύος της προσφοράς , όπως σχετικά αναφέρεται στην παρ. 12 της	ΝΑΙ		

Α/Α	ΠΕΡΙΓΡΑΦΗ ΔΙΚΑΙΟΛΟΓΗΤΙΚΟΥ	ΑΠΑΙΤΗΣΗ	ΑΠΑΝΤΗΣΗ	ΠΑΡΑΠΟΜΠΗ
16	<p>16PROC004561916 2016-06-10</p> <p>παρούσας ήτοι για 7 μήνες από την επομένη διενέργειας του διαγωνισμού.</p>			
2.	Έγγραφο νομιμοποίησης (ΦΕΚ εκπροσώπησης και κωδικοποιημένο καταστατικό)	ΝΑΙ		
3.	<p>Υπεύθυνες δηλώσεις¹ της παρ. 4 του άρθρου 8 του Ν. 1599/1986, όπως εκάστοτε ισχύει, οι οποίες θα φέρουν ημερομηνία εντός των τελευταίων τριάντα (30) ημερολογιακών ημερών προ της ημερομηνίας του διαγωνισμού στις οποίες θα αναγράφονται τα στοιχεία του διαγωνισμού και στις οποίες ο υποψήφιος Ανάδοχος θα δηλώνει ότι:</p> <p>Α:</p> <ol style="list-style-type: none"> 1. Δεν συντρέχουν λόγοι αποκλεισμού στο πρόσωπό του από τους αναφερόμενους στο άρθρο 43 του ΠΔ 60/2007. 2. Δεν τελεί υπό πτώχευση, εκκαθάριση, παύση εργασιών, αναγκαστική διαχείριση, πτωχευτικό συμβιβασμό, προπτωχευτική διαδικασία εξυγίανσης (ή σε περίπτωση αλλοδαπών φυσικών / νομικών προσώπων σε ανάλογη κατάσταση ή διαδικασία) και επίσης ότι δεν έχει κινηθεί εναντίον του διαδικασία κήρυξης σε πτώχευση, εκκαθάρισης, αναγκαστικής διαχείρισης, πτωχευτικού συμβιβασμού, συνδιαλλαγής (ή σε περίπτωση αλλοδαπών φυσικών / νομικών προσώπων σε ανάλογη κατάσταση ή διαδικασία). 3. Είναι ενήμερος ως προς τις υποχρεώσεις καταβολής εισφορών σε οργανισμούς κύριας και επικουρικής κοινωνικής ασφάλισης και τις φορολογικές του υποχρεώσεις. 4. Είναι κατά την ημέρα υποβολής της προσφοράς ή της κατάθεσής της στο ταχυδρομείο εγγεγραμμένος στο οικείο Επιμελητήριο αναγράφοντας και το ειδικό επάγγελμά του (τα αλλοδαπά φυσικά ή νομικά πρόσωπα δηλώνουν ότι είναι εγγεγραμμένα στα Μητρώα του οικείου Επιμελητηρίου ή ισοδύναμες επαγγελματικές οργανώσεις της χώρας εγκατάστασής τους και το ειδικό επάγγελμά τους). 5. Σε περίπτωση που ανακηρυχθεί Ανάδοχος της σύμβασης, θα προσκομίσει για τη 	ΝΑΙ		

¹ Οι εν λόγω Υπεύθυνες Δηλώσεις απαιτείται να φέρουν την υπογραφή:

-Για ΟΕ & ΕΕ από τους ομόρρυθμους εταίρους και τους διαχειριστές

-Για Α.Ε. από τον Πρόεδρο και τον Διευθύνοντα Σύμβουλο

-Για ΕΠΕ από τους διαχειριστές

Α/Α	ΠΕΡΙΓΡΑΦΗ ΔΙΚΑΙΟΛΟΓΗΤΙΚΟΥ	ΑΠΑΙΤΗΣΗ	ΑΠΑΝΤΗΣΗ	ΠΑΡΑΠΟΜΠΗ
16	<p>16PROC004561916-2016-06-10</p> <p>σύνταξη της εντός προθεσμίας εικόσι (20) ημερολογιακών ημερών από τη σχετική πρόσκληση της Αναθέτουσας Αρχής τα επιμέρους δικαιολογητικά Κατακύρωσης που ορίζονται στην παρούσα.</p> <p>6. <u>Εφόσον πρόκειται για συνεταιρισμό</u>, ότι ο Συνεταιρισμός λειτουργεί νόμιμα.</p> <p>7. Ο/οι νόμιμος/οι εκπρόσωπος/οι του υποψηφίου αναδόχου (σημ.: εφόσον πρόκειται για Ο.Ε. και Ε.Ε. οι ομόρρυθμοι εταίροι και διαχειριστές αυτών, εφόσον πρόκειται για Ε.Π.Ε. οι διαχειριστές αυτής, εφόσον πρόκειται για Α.Ε., ο Πρόεδρος και ο Διευθύνων Σύμβουλος αυτής, οι νόμιμοι εκπρόσωποι κάθε άλλου νομικού προσώπου), καθώς και στην περίπτωση που ο υποψήφιος Ανάδοχος είναι φυσικό πρόσωπο δηλώνει ότι:</p> <p>8. i. Δεν έχουν καταδικασθεί με αμετάκλητη δικαστική απόφαση για κάποιο από τα αδικήματα της παραγράφου 1 του άρθρου 43 του ΠΔ60/2007, ήτοι: Α) συμμετοχή σε εγκληματική οργάνωση, όπως αυτή ορίζεται στο άρθρο 2 παράγραφος 1 της κοινής δράσης της 98/773/ΔΕΥ του Συμβουλίου Β) δωροδοκία, όπως αυτή ορίζεται αντίστοιχα στο άρθρο 3 της πράξης του Συμβουλίου της 26ης Μαΐου 1997 και στο άρθρο 3 παράγραφος 1 της κοινής δράσης 98/742/ΚΕΠΠΑ του Συμβουλίου, Γ) απάτη, κατά την έννοια του άρθρου 1 της σύμβασης σχετικά με την προστασία των οικονομικών συμφερόντων των Ευρωπαϊκών Κοινοτήτων, Δ) νομιμοποίηση εσόδων από παράνομες δραστηριότητες, όπως ορίζεται από το άρθρο 1 της οδηγίας 91/308/ΕΟΚ του Συμβουλίου, της 10ης Ιουνίου 1991, για την πρόληψη χρησιμοποίησης του χρηματοπιστωτικού συστήματος για την νομιμοποίηση εσόδων από παράνομες δραστηριότητες</p> <p>- ii. Δεν έχουν καταδικασθεί με αμετάκλητη απόφαση για κάποιο από τα αδικήματα της υπεξαίρεσης, της απάτης, της εκβίασης, της πλαστογραφίας, της ψευδορκίας, της δωροδοκίας και της δόλιας χρεοκοπίας.</p> <p>Β:</p> <p>1. Δεν έχει κηρυχθεί έκπτωτος από σύμβαση προμηθειών ή υπηρεσιών του δημόσιου τομέα.</p> <p>2. Δεν έχει τιμωρηθεί με αποκλεισμό από</p>			

A/A	ΠΕΡΙΓΡΑΦΗ ΔΙΚΑΙΟΛΟΓΗΤΙΚΟΥ	ΑΠΑΙΤΗΣΗ	ΑΠΑΝΤΗΣΗ	ΠΑΡΑΠΟΜΠΗ
	<p>16PROC004561916 2016-06-10</p> <p>τους διαγωνισμούς προμηθειών ή υπηρεσιών του δημόσιου τομέα με αμετάκλητη απόφαση του Υπουργού Ανάπτυξης.</p> <p>Γ:</p> <ol style="list-style-type: none"> 1. Η Προσφορά συντάχθηκε σύμφωνα με τους όρους της παρούσας Διακήρυξης της οποίας έλαβε γνώση και ότι αποδέχεται ανεπιφύλαχτα τους όρους της. 2. Παιραιτείται από κάθε δικαίωμα αποζημίωσης για απόφαση του Οργάνου Λήψης Αποφάσεων της Αναθέτουσα Αρχή, ματαίωσης, ακύρωσης ή διακοπής του διαγωνισμού. 3. Ότι ο νόμιμος εκπρόσωπος της επιχείρησης αυτής έχει αποδεχθεί έναντι τους την παροχή των συγκεκριμένων υπηρεσιών, σε περίπτωση κατακύρωσης στον Ανάδοχο υπέρ του οποίου έγινε η αποδοχή. 			
4.	<p>Αντίγραφο ισολογισμού ή φορολογικών δηλώσεων από τα οποία να προκύπτει για τα 3 τελευταία έτη μέσος ετήσιος κύκλος εργασιών 80.000 € ήτοι το 2πλάσιο του συμβατικού τιμήματος. Προσφορά με μικρότερο κύκλο εργασιών ΑΠΟΡΡΙΠΤΕΤΑΙ ως αντικείμενη σε υποχρεωτικό όρο της παρούσας</p>	ΝΑΙ		
5.	<p>Τη ζητούμενη στο άρθρο 3.1 τεκμηρίωση για 3 τουλάχιστον παρόμοιες προμήθειες την τελευταία 3ετία.</p>	ΝΑΙ		

Στον **κυρίως φάκελο** κάθε προσφοράς πρέπει ν' αναγράφονται ευκρινώς:

α) η λέξη «**Προσφορά**»

β) Ο παραλήπτης: **ΗΛΕΚΤΡΟΝΙΚΗ ΔΙΑΚΥΒΕΡΝΗΣΗ ΚΟΙΝΩΝΙΚΗΣ ΑΣΦΑΛΙΣΗΣ Α.Ε.- ΓΙΑ ΤΗΝ ΕΠΙΤΡΟΠΗ ΠΡΟΜΗΘΕΙΩΝ**

γ) Ο αριθμός Πρωτοκόλλου της διακήρυξης

δ) Η ημερομηνία διενέργειας του διαγωνισμού.

ε) Τα στοιχεία του αποστολέα

4.2. Φάκελος Τεχνικής προσφοράς

➤ Σε ιδιαίτερο επίσης φάκελο μέσα στον κυρίως φάκελο θα τοποθετηθούν τα τεχνικά στοιχεία της προσφοράς με την ένδειξη «**ΤΕΧΝΙΚΗ ΠΡΟΣΦΟΡΑ**». Ο φάκελος αυτός θα περιέχει τα εξής:

α) Τα τεχνικά στοιχεία της προσφοράς δηλ. τον τρόπο με τον οποίο η ενδιαφερόμενη Εταιρεία θα εκτελέσει το έργο και θα εξασφαλίσει την ποιότητα των παρεχόμενων υπηρεσιών και **πλήρη τεχνική περιγραφή**.

β) **Δείγματα εντύπου**

ΣΗΜΕΙΩΣΗ: Τα δείγματα κατατίθενται υποχρεωτικά και **ΜΕ ΠΟΙΝΗ ΑΠΟΚΛΕΙΣΜΟΥ, έναντι σχετικού αποδεικτικού δελτίου κατάθεσης,**

16PROM004561016 2016-06-10
Τα δείγματα αρκεί να είναι 2-3 φύλλα που θα φέρουν επάνω το ακριβές βάρος και σφραγίδα του υποψηφίου. Η γραμμογράφηση των εντύπων δύναται να είναι διαφορετική από τη ζητούμενη στον παρόντα διαγωνισμό εντούτοις θα πρέπει να τηρούνται στο ακέραιο όλες οι λοιπές ζητούμενες προδιαγραφές όπως περιγράφονται στο ΠΑΡΑΡΤΗΜΑ Α΄ της παρούσας Διακήρυξης.

4.3. Φάκελος Οικονομικής προσφοράς

Σε ιδιαίτερο επίσης φάκελο μέσα στον κυρίως φάκελο θα τοποθετηθούν τα οικονομικά στοιχεία της προσφοράς με την ένδειξη «**ΟΙΚΟΝΟΜΙΚΗ ΠΡΟΣΦΟΡΑ**», ο οποίος θα αναφέρει **τιμή ανά χιλιάδα σειρών εντύπου** που να επιτρέπει στην Η.ΔΙ.Κ.Α. ΑΕ να προβεί εάν το επιθυμεί σε αυξομείωση ποσοτήτων.

5. ΥΠΟΒΟΛΗ ΔΙΚΑΙΟΛΟΓΗΤΙΚΩΝ ΚΑΤΑΚΥΡΩΣΗΣ

Ο υποψήφιος Ανάδοχος στον οποίο πρόκειται να κατακυρωθεί ο Διαγωνισμός οφείλει να καταθέσει εντός **είκοσι (20) ημερών** από την κοινοποίηση της σχετικής έγγραφης ειδοποίησης, τα ακόλουθα κατά περίπτωση δικαιολογητικά. Θα πρέπει να συμπεριλάβει στο «**Φάκελο Δικαιολογητικών Κατακύρωσης**», συμπληρωμένους τους παρακάτω πίνακες κατά περίπτωση (σύμφωνα με τη νομική τους μορφή), λαμβάνοντας υπόψη τις ακόλουθες επεξηγήσεις/οδηγίες:

1. Στη Στήλη «ΠΕΡΙΓΡΑΦΗ ΔΙΚΑΙΟΛΟΓΗΤΙΚΟΥ» περιγράφονται τα αντίστοιχα δικαιολογητικά που θα πρέπει να υποβληθούν εντός του φακέλου των δικαιολογητικών κατακύρωσης.
2. Στη στήλη «ΑΠΑΙΤΗΣΗ» όπου έχει συμπληρωθεί η λέξη «ΝΑΙ», σημαίνει ότι το αντίστοιχο δικαιολογητικό πρέπει να υποβληθεί υποχρεωτικά από τον υποψήφιο Ανάδοχο.
3. Στη στήλη «ΑΠΑΝΤΗΣΗ» σημειώνεται η απάντηση του υποψήφιου Αναδόχου που έχει τη μορφή ΝΑΙ/ΟΧΙ εάν το αντίστοιχο δικαιολογητικό υποβάλλεται ή όχι.
4. Στη στήλη «ΠΑΡΑΠΟΜΠΗ» θα καταγραφεί από τον υποψήφιο Ανάδοχο το αντίστοιχο κεφάλαιο ή ενότητα του «**Φακέλου Δικαιολογητικών Κατακύρωσης**» στο οποίο περιλαμβάνεται το απαιτούμενο δικαιολογητικό.

5.1 Οι Έλληνες Πολίτες

A/A	ΠΕΡΙΓΡΑΦΗ ΔΙΚΑΙΟΛΟΓΗΤΙΚΟΥ	ΑΠΑΙΤΗΣΗ	ΑΠΑΝΤΗΣΗ	ΠΑΡΑΠΟΜΠΗ
1.	Απόσπασμα ποινικού μητρώου από το οποίο να προκύπτει ότι ο υποψήφιος Ανάδοχος δεν έχει καταδικαστεί για αδίκημα σχετικό με την άσκηση της επαγγελματικής του δραστηριότητας για κάποιο από τα αδικήματα της υπεξαίρεσης, απάτης, εκβίασης, πλαστογραφίας, ψευδορκίας, δωροδοκίας και δόλια χρεοκοπίας, και για τα αδικήματα που προβλέπονται στο άρθρο 43 παράγρ. 1 του ΠΔ 60/2007 (ΦΕΚ 64/Α'/ 16.03.2007) περί προσαρμογής της Ελληνικής Νομοθεσίας στις διατάξεις της Οδηγίας 2004/18/ΕΚ. Το απόσπασμα αυτό πρέπει να έχει εκδοθεί το πολύ τρεις (3) μήνες πριν από την ημερομηνία κοινοποίησης της πρόσκλησης υποβολής των δικαιολογητικών Κατακύρωσης του	ΝΑΙ		

Α/Α	ΠΕΡΙΓΡΑΦΗ ΔΙΚΑΙΟΛΟΓΗΤΙΚΟΥ	ΑΠΑΙΤΗΣΗ	ΑΠΑΝΤΗΣΗ	ΠΑΡΑΠΟΜΠΗ
16	Πρωτόκολλο Διαγωνισμού.			
2.	Πιστοποιητικό αρμόδιας δικαστικής ή διοικητικής Αρχής, από το οποίο να προκύπτει ότι ο υποψήφιος Ανάδοχος δεν τελεί υπό πτώχευση. Το πιστοποιητικό αυτό πρέπει να έχει εκδοθεί το πολύ έξι (6) μήνες πριν από την ημερομηνία κοινοποίησης της πρόσκλησης υποβολής των δικαιολογητικών Κατακύρωσης του Διαγωνισμού.	NAI		
3.	Πιστοποιητικό αρμόδιας δικαστικής ή διοικητικής Αρχής, από το οποίο να προκύπτει ότι ο υποψήφιος Ανάδοχος δεν τελεί υπό διαδικασία κήρυξης σε πτώχευση. Το πιστοποιητικό αυτό πρέπει να έχει εκδοθεί το πολύ έξι (6) μήνες πριν από την ημερομηνία κοινοποίησης της πρόσκλησης υποβολής των δικαιολογητικών Κατακύρωσης του Διαγωνισμού.	NAI		
4.	Πιστοποιητικό αρμόδιας δικαστικής ή διοικητικής Αρχής, από το οποίο να προκύπτει ότι ο υποψήφιος Ανάδοχος δεν τελεί υπό αναγκαστική διαχείριση. Το πιστοποιητικό αυτό πρέπει να έχει εκδοθεί το πολύ έξι (6) μήνες πριν από την ημερομηνία κοινοποίησης της πρόσκλησης υποβολής των δικαιολογητικών Κατακύρωσης του Διαγωνισμού.	NAI		
5.	Πιστοποιητικό αρμόδιας δικαστικής ή διοικητικής Αρχής, από το οποίο να προκύπτει ότι ο υποψήφιος Ανάδοχος δεν τελεί υπό διαδικασία θέσης σε αναγκαστική διαχείριση. Το πιστοποιητικό αυτό πρέπει να έχει εκδοθεί το πολύ έξι (6) μήνες πριν από την ημερομηνία κοινοποίησης της πρόσκλησης υποβολής των δικαιολογητικών Κατακύρωσης του Διαγωνισμού.	NAI		
6.	Πιστοποιητικό αρμόδιας δικαστικής ή διοικητικής Αρχής, από το οποίο να προκύπτει ότι ο υποψήφιος Ανάδοχος δεν τελεί υπό προ-πτωχευτική διαδικασία εξυγίανσης. Το πιστοποιητικό αυτό πρέπει να έχει εκδοθεί το πολύ έξι (6) μήνες πριν από την ημερομηνία κοινοποίησης της πρόσκλησης υποβολής των δικαιολογητικών Κατακύρωσης του Διαγωνισμού.	NAI		
7.	Πιστοποιητικό αρμόδιας δικαστικής ή διοικητικής Αρχής, από το οποίο να προκύπτει ότι ο υποψήφιος Ανάδοχος δεν τελεί υπό διαδικασία θέσης σε προ-πτωχευτική διαδικασία εξυγίανσης. Το πιστοποιητικό αυτό πρέπει να έχει εκδοθεί το πολύ έξι (6) μήνες πριν από την ημερομηνία κοινοποίησης της πρόσκλησης υποβολής των δικαιολογητικών	NAI		

8.	Κατακύρωση του Διαγωνισμού. Πιστοποιητικό της αρμόδιας αρχής από το οποίο να προκύπτει ότι είναι εγγεγραμμένος στα μητρώα του οικείου Επιμελητηρίου/Επαγγελματικού Μητρώου και το ειδικό επάγγελμα του, από το οποίο να προκύπτει η εγγραφή του, κατά την ημέρα υποβολής της Προσφοράς και ότι εξακολουθεί να παραμένει εγγεγραμμένος μέχρι την κοινοποίηση της ως άνω έγγραφης ειδοποίησης.	NAI		
9.	Υπεύθυνη δήλωση του Ν. 1599/1986, στην οποία ο υποψήφιος Ανάδοχος θα δηλώνει όλους τους οργανισμούς κοινωνικής ασφάλισης στους οποίους οφείλει να καταβάλει εισφορές για το απασχολούμενο από αυτόν προσωπικό.	NAI		
10.	Πιστοποιητικά όλων των οργανισμών κοινωνικής ασφάλισης που ο υποψήφιος Ανάδοχος δηλώνει στην Υπεύθυνη Δήλωση της προηγούμενης παραγράφου, από τα οποία να προκύπτει ότι ο υποψήφιος Ανάδοχος είναι ενήμερος ως προς τις εισφορές κοινωνικής ασφάλισης κύριας και επικουρικής, κατά την ημερομηνία κοινοποίησης της σχετικής έγγραφης ειδοποίησης από την Αναθέτουσα Αρχή και κατά την ημερομηνία υπογραφής της σύμβασης.	NAI		
11.	Πιστοποιητικό αρμόδιας αρχής, από το οποίο να προκύπτει ότι ο υποψήφιος Ανάδοχος είναι ενήμερος ως προς τις φορολογικές υποχρεώσεις του κατά την ημερομηνία κοινοποίησης της σχετικής έγγραφης ειδοποίησης από την Αναθέτουσα Αρχή και κατά την ημερομηνία υπογραφής της σύμβασης. .	NAI		
12.	Έγγραφο παροχής ειδικής πληρεξουσιότητας προς εκείνον που υποβάλει τον Φάκελο Δικαιολογητικών Κατακύρωσης	NAI ²		

Σε περίπτωση που ορισμένα από τα πιο πάνω δικαιολογητικά δεν εκδίδονται ή δεν καλύπτουν στο σύνολό τους όλες τις πιο πάνω περιπτώσεις, πρέπει επί ποινή αποκλεισμού να αναπληρωθούν με **Ένορκη Βεβαίωση** του υποψήφιου Αναδόχου ενώπιον συμβολαιογράφου ή Ειρηνοδίκη στην οποία θα βεβαιώνεται ότι ο υποψήφιος Ανάδοχος δεν βρίσκεται στην αντίστοιχη κατάσταση. **Η Ένορκη αυτή Βεβαίωση θα υποβληθεί υποχρεωτικά** από τον υποψήφιο Ανάδοχο στον οποίο πρόκειται να κατακυρωθεί ο Διαγωνισμός εντός του «**Φακέλου Δικαιολογητικών Κατακύρωσης**».

5.2 Οι Αλλοδαποί Πολίτες

Α/Α	ΠΕΡΙΓΡΑΦΗ ΔΙΚΑΙΟΛΟΓΗΤΙΚΟΥ	ΑΠΑΙΤΗΣΗ	ΑΠΑΝΤΗΣΗ	ΠΑΡΑΠΟΜΠΗ
1.	Απόσπασμα ποινικού μητρώου (ή ελλείψει αυτού, ισοδύναμου εγγράφου που εκδίδεται από αρμόδια δικαστική ή διοικητική αρχή της χώρας καταγωγής ή προέλευσης του προσώπου	NAI		

² Εφόσον ο υποψήφιος Ανάδοχος υποβάλει τον Φάκελο Δικαιολογητικών Κατακύρωσης μέσω Αντιπροσώπου.
ZEUS/PROM/PROKHR/ΔΙΑΚΗΡΥΞΗ ΠΡΟΧΕΙΡΟΥ ΤΑΧΥΠΛΗΡΩΜΩΝ 2016

Α/Α	ΠΕΡΙΓΡΑΦΗ ΔΙΚΑΙΟΛΟΓΗΤΙΚΟΥ	ΑΠΑΙΤΗΣΗ	ΑΠΑΝΤΗΣΗ	ΠΑΡΑΠΟΜΠΗ
16PROC004561916-2016-06-10	αυτού, από το οποίο να προκύπτει ότι ο υποψήφιος Ανάδοχος δεν έχει καταδικαστεί για αδίκημα σχετικό με την άσκηση της επαγγελματικής του δραστηριότητας για κάποιο από τα αδικήματα της υπεξαίρεσης, απάτης, εκβίασης, πλαστογραφίας, ψευδορκίας, δωροδοκίας και δόλια χρεοκοπίας, και για τα αδικήματα που προβλέπονται στο άρθρο 43 παράγρ. 1 του ΠΔ 60/2007 (ΦΕΚ 64/Α'/16.03.2007) περί προσαρμογής της Ελληνικής Νομοθεσίας στις διατάξεις της Οδηγίας 2004/18/ΕΚ. Το απόσπασμα αυτό πρέπει να έχει εκδοθεί το πολύ τρεις (3) μήνες πριν από την ημερομηνία κοινοποίησης της πρόσκλησης υποβολής των δικαιολογητικών Κατακύρωσης του Διαγωνισμού.			
2.	Πιστοποιητικό αρμόδιας δικαστικής ή διοικητικής Αρχής, από το οποίο να προκύπτει ότι ο υποψήφιος Ανάδοχος δεν τελεί υπό πτώχευση ή ανάλογη κατάσταση που προβλέπεται στο δίκαιο της χώρας του. Το πιστοποιητικό αυτό πρέπει να έχει εκδοθεί το πολύ έξι (6) μήνες πριν από την ημερομηνία κοινοποίησης της πρόσκλησης υποβολής των δικαιολογητικών Κατακύρωσης του Διαγωνισμού.	NAI		
3.	Πιστοποιητικό αρμόδιας δικαστικής ή διοικητικής Αρχής, από το οποίο να προκύπτει ότι ο υποψήφιος Ανάδοχος δεν τελεί υπό διαδικασία κήρυξης σε πτώχευση ή ανάλογη κατάσταση που προβλέπεται στο δίκαιο της χώρας του. Το πιστοποιητικό αυτό πρέπει να έχει εκδοθεί το πολύ έξι (6) μήνες πριν από την ημερομηνία κοινοποίησης της πρόσκλησης υποβολής των δικαιολογητικών Κατακύρωσης του Διαγωνισμού.	NAI		
4.	Πιστοποιητικό αρμόδιας δικαστικής ή διοικητικής Αρχής, από το οποίο να προκύπτει ότι ο υποψήφιος Ανάδοχος δεν τελεί υπό αναγκαστική διαχείριση ή ανάλογη κατάσταση που προβλέπεται στο δίκαιο της χώρας του. Το πιστοποιητικό αυτό πρέπει να έχει εκδοθεί το πολύ έξι (6) μήνες πριν από την ημερομηνία κοινοποίησης της πρόσκλησης υποβολής των δικαιολογητικών Κατακύρωσης του Διαγωνισμού.	NAI		
5.	Πιστοποιητικό αρμόδιας δικαστικής ή διοικητικής Αρχής, από το οποίο να προκύπτει ότι ο υποψήφιος Ανάδοχος δεν τελεί υπό διαδικασία θέσης σε αναγκαστική διαχείριση ή ανάλογη κατάσταση που προβλέπεται στο δίκαιο της χώρας του. Το πιστοποιητικό αυτό πρέπει να έχει εκδοθεί το πολύ έξι (6) μήνες	NAI		

Α/Α	ΠΕΡΙΓΡΑΦΗ ΔΙΚΑΙΟΛΟΓΗΤΙΚΟΥ	ΑΠΑΙΤΗΣΗ	ΑΠΑΝΤΗΣΗ	ΠΑΡΑΠΟΜΠΗ
16PROC004561916-2016-06-10	πριν από την ημερομηνία κοινοποίησης της πρόσκλησης υποβολής των δικαιολογητικών Κατακύρωσης του Διαγωνισμού.			
6.	Πιστοποιητικό αρμόδιας δικαστικής ή διοικητικής Αρχής, από το οποίο να προκύπτει ότι ο υποψήφιος Ανάδοχος δεν τελεί υπό προπτωχευτική διαδικασία εξυγίανσης ή ανάλογη κατάσταση που προβλέπεται στο δίκαιο της χώρας του. Το πιστοποιητικό αυτό πρέπει να έχει εκδοθεί το πολύ έξι (6) μήνες πριν από την ημερομηνία κοινοποίησης της πρόσκλησης υποβολής των δικαιολογητικών Κατακύρωσης του Διαγωνισμού.	NAI		
7.	Πιστοποιητικό αρμόδιας δικαστικής ή διοικητικής Αρχής, από το οποίο να προκύπτει ότι ο υποψήφιος Ανάδοχος δεν τελεί υπό διαδικασία θέσης σε προ-πτωχευτική διαδικασία εξυγίανσης ή ανάλογη κατάσταση που προβλέπεται στο δίκαιο της χώρας του. Το πιστοποιητικό αυτό πρέπει να έχει εκδοθεί το πολύ έξι (6) μήνες πριν από την ημερομηνία κοινοποίησης της πρόσκλησης υποβολής των δικαιολογητικών Κατακύρωσης του Διαγωνισμού.	NAI		
8.	Πιστοποιητικό της αρμόδιας αρχής ή ισοδύναμο πιστοποιητικό της χώρας εγκατάστασης, από το οποίο να προκύπτει ότι είναι εγγεγραμμένος στα μητρώα του οικείου Επιμελητηρίου / Επαγγελματικού Μητρώου (ή ισοδύναμες επαγγελματικές οργανώσεις της χώρας εγκατάστασης τους) και το ειδικό επάγγελμα του, από το οποίο να προκύπτει η εγγραφή του, κατά την ημέρα υποβολής της Προσφοράς και ότι εξακολουθεί να παραμένει εγγεγραμμένος μέχρι την κοινοποίηση της ως άνω έγγραφης ειδοποίησης	NAI		
9.	Υπεύθυνη δήλωση του Ν. 1599/1986 ή ένορκη δήλωση ενώπιον αρμόδιας αρχής ή συμβολαιογράφου ή, αν στη χώρα του υποψήφιου Αναδόχου δεν προβλέπεται ένορκη δήλωση, υπεύθυνη δήλωση ενώπιον δικαστικής ή διοικητικής αρχής, συμβολαιογράφου ή αρμόδιου επαγγελματικού οργανισμού, στην οποία ο υποψήφιος Ανάδοχος θα δηλώνει όλους τους οργανισμούς κοινωνικής ασφάλισης στους οποίους οφείλει να καταβάλλει εισφορές για το απασχολούμενο από αυτόν προσωπικό.	NAI		
10.	Πιστοποιητικά όλων των οργανισμών κοινωνικής ασφάλισης που ο υποψήφιος Ανάδοχος δηλώνει στην Υπεύθυνη Δήλωση της προηγούμενης παραγράφου, από τα οποία να προκύπτει ότι ο υποψήφιος Ανάδοχος είναι ενήμερος ως προς τις εισφορές κοινωνικής	NAI		

A/A	ΠΕΡΙΓΡΑΦΗ ΔΙΚΑΙΟΛΟΓΗΤΙΚΟΥ	ΑΠΑΙΤΗΣΗ	ΑΠΑΝΤΗΣΗ	ΠΑΡΑΠΟΜΠΗ
11.	Πιστοποιητικό αρμόδιας αρχής από το οποίο να προκύπτει ότι ο υποψήφιος Ανάδοχος είναι ενήμερος ως προς τις φορολογικές υποχρεώσεις του κατά την ημερομηνία κοινοποίησης της σχετικής έγγραφης ειδοποίησης από την Αναθέτουσα Αρχή και κατά την ημερομηνία υπογραφής της σύμβασης.	ΝΑΙ		
12.	Έγγραφο παροχής ειδικής πληρεξουσιότητας προς εκείνον που υποβάλει τον Φάκελο Δικαιολογητικών Κατακύρωσης.	ΝΑΙ ³		

Σε περίπτωση που στη χώρα του υποψήφιου Αναδόχου ορισμένα από τα πιο πάνω δικαιολογητικά δεν εκδίδονται ή δεν καλύπτουν στο σύνολό τους όλες τις πιο πάνω περιπτώσεις, πρέπει επί ποινή αποκλεισμού να αναπληρωθούν με **Ένορκη Βεβαίωση** του υποψήφιου Αναδόχου ή, στα κράτη όπου δεν προβλέπεται Ένορκη Βεβαίωση, με Υπεύθυνη Δήλωση του υποψήφιου Αναδόχου ενώπιον δικαστικής ή διοικητικής αρχής, συμβολαιογράφου ή αρμόδιου επαγγελματικού οργανισμού της χώρας του υποψήφιου Αναδόχου στην οποία θα βεβαιώνεται ότι ο υποψήφιος Ανάδοχος δεν βρίσκεται στην αντίστοιχη κατάσταση. **Η Ένορκη αυτή Βεβαίωση θα υποβληθεί υποχρεωτικά** από τον υποψήφιο Ανάδοχο στον οποίο πρόκειται να κατακυρωθεί ο Διαγωνισμός εντός του **«Φακέλου Δικαιολογητικών Κατακύρωσης»**.

5.3 Τα Ημεδαπά Νομικά Πρόσωπα

A/A	ΠΕΡΙΓΡΑΦΗ ΔΙΚΑΙΟΛΟΓΗΤΙΚΟΥ	ΑΠΑΙΤΗΣΗ	ΑΠΑΝΤΗΣΗ	ΠΑΡΑΠΟΜΠΗ
1.	Απόσπασμα ποινικού μητρώου από το οποίο να προκύπτει ότι α) ομόρρυθμοι εταίροι και διαχειριστές ΟΕ και ΕΕ β) διαχειριστές ΕΠΕ γ) Πρόεδρος και Διευθύνων Σύμβουλος ΑΕ δ) οι νόμιμοι εκπρόσωποι κάθε άλλου νομικού προσώπου δεν έχουν καταδικαστεί για αδίκημα σχετικό με την άσκηση της επαγγελματικής τους δραστηριότητας για κάποιο από τα αδικήματα της υπεξαίρεσης, απάτης, εκβίασης, πλαστογραφίας, ψευδορκίας, δωροδοκίας και δόλια χρεοκοπίας και για τα αδικήματα που προβλέπονται στο άρθρο 43 παράγρ. 1 του ΠΔ 60/2007 (ΦΕΚ 64/Α'/ 16.03.2007) περί προσαρμογής της Ελληνικής Νομοθεσίας στις διατάξεις της Οδηγίας 2004/18/ΕΚ. Το απόσπασμα αυτό πρέπει να έχει εκδοθεί το πολύ τρεις (3) μήνες πριν από την ημερομηνία κοινοποίησης της πρόσκλησης υποβολής των δικαιολογητικών Κατακύρωσης του Διαγωνισμού.	ΝΑΙ		
2.	Εφόσον από την προσκόμιση των νομιμοποιητικών εγγράφων για τη λειτουργία	ΝΑΙ		

³ Εφόσον ο υποψήφιος Ανάδοχος υποβάλει τον Φάκελο Δικαιολογητικών Κατακύρωσης μέσω Αντιπροσώπου.
ZEUS/PROM/PROKHR/ΔΙΑΚΗΡΥΞΗ ΠΡΟΧΕΙΡΟΥ ΤΑΧΥΠΛΗΡΩΜΩΝ 2016

Α/Α	ΠΕΡΙΓΡΑΦΗ ΔΙΚΑΙΟΛΟΓΗΤΙΚΟΥ	ΑΠΑΙΤΗΣΗ	ΑΠΑΝΤΗΣΗ	ΠΑΡΑΠΟΜΠΗ
3.	<p>των νομικών προσώπων έχει υπάρξει οποιαδήποτε αλλαγή ή τροποποίηση, ο Ανάδοχος υποχρεούται να προσκομίσει με τα δικαιολογητικά κατακύρωσης και τα σχετικά έγγραφα (λ.χ. τροποποίηση καταστατικού).</p> <p>Πιστοποιητικό αρμόδιας δικαστικής ή διοικητικής Αρχής, από το οποίο να προκύπτει ότι ο υποψήφιος Ανάδοχος δεν τελεί υπό πτώχευση. Το πιστοποιητικό αυτό πρέπει να έχει εκδοθεί το πολύ έξι (6) μήνες πριν από την ημερομηνία κοινοποίησης της πρόσκλησης υποβολής των δικαιολογητικών Κατακύρωσης του Διαγωνισμού.</p>	NAI		
4.	<p>Πιστοποιητικό αρμόδιας δικαστικής ή διοικητικής Αρχής, από το οποίο να προκύπτει ότι ο υποψήφιος Ανάδοχος δεν τελεί υπό διαδικασία κήρυξης σε πτώχευση. Το πιστοποιητικό αυτό πρέπει να έχει εκδοθεί το πολύ έξι (6) μήνες πριν από την ημερομηνία κοινοποίησης της πρόσκλησης υποβολής των δικαιολογητικών Κατακύρωσης του Διαγωνισμού.</p>	NAI		
5.	<p>Πιστοποιητικό αρμόδιας δικαστικής ή διοικητικής Αρχής, από το οποίο να προκύπτει ότι ο υποψήφιος Ανάδοχος δεν τελεί υπό αναγκαστική διαχείριση. Το πιστοποιητικό αυτό πρέπει να έχει εκδοθεί το πολύ έξι (6) μήνες πριν από την ημερομηνία κοινοποίησης της πρόσκλησης υποβολής των δικαιολογητικών Κατακύρωσης του Διαγωνισμού.</p>	NAI		
6.	<p>Πιστοποιητικό αρμόδιας δικαστικής ή διοικητικής Αρχής, από το οποίο να προκύπτει ότι ο υποψήφιος Ανάδοχος δεν τελεί υπό διαδικασία θέσης σε αναγκαστική διαχείριση. Το πιστοποιητικό αυτό πρέπει να έχει εκδοθεί το πολύ έξι (6) μήνες πριν από την ημερομηνία κοινοποίησης της πρόσκλησης υποβολής των δικαιολογητικών Κατακύρωσης του Διαγωνισμού.</p>	NAI		
7.	<p>Πιστοποιητικό αρμόδιας δικαστικής ή διοικητικής αρχής, από το οποίο να προκύπτει ότι ο υποψήφιος Ανάδοχος δεν βρίσκεται σε εκκαθάριση. Το πιστοποιητικό αυτό πρέπει να έχει εκδοθεί το πολύ έξι (6) μήνες πριν από την ημερομηνία κοινοποίησης της πρόσκλησης υποβολής των δικαιολογητικών Κατακύρωσης του Διαγωνισμού.</p>	NAI		
8.	<p>Πιστοποιητικό αρμόδιας δικαστικής ή διοικητικής Αρχής, από το οποίο να προκύπτει ότι ο υποψήφιος Ανάδοχος δεν τελεί υπό προπτωχευτική διαδικασία εξυγίανσης . Το πιστοποιητικό αυτό πρέπει να έχει εκδοθεί το πολύ έξι (6) μήνες πριν από την ημερομηνία</p>	NAI		

Α/Α	ΠΕΡΙΓΡΑΦΗ ΔΙΚΑΙΟΛΟΓΗΤΙΚΟΥ	ΑΠΑΙΤΗΣΗ	ΑΠΑΝΤΗΣΗ	ΠΑΡΑΠΟΜΠΗ
16PROM004561916-2016-06-10	κοινοποίησης της πρόσκλησης υποβολής των δικαιολογητικών Κατακύρωσης του Διαγωνισμού.			
9.	Πιστοποιητικό αρμόδιας δικαστικής ή διοικητικής Αρχής, από το οποίο να προκύπτει ότι ο υποψήφιος Ανάδοχος δεν τελεί υπό διαδικασία θέσης σε προπρωχευτική διαδικασία εξυγίανσης . Το πιστοποιητικό αυτό πρέπει να έχει εκδοθεί το πολύ έξι (6) μήνες πριν από την ημερομηνία κοινοποίησης της πρόσκλησης υποβολής των δικαιολογητικών Κατακύρωσης του Διαγωνισμού.	NAI		
10.	Πιστοποιητικό της αρμόδιας αρχής από το οποίο να προκύπτει ότι είναι εγγεγραμμένος στα μητρώα του οικείου Επιμελητηρίου/Επαγγελματικού Μητρώου και το ειδικό επάγγελμα του, από το οποίο να προκύπτει η εγγραφή του, κατά την ημέρα υποβολής της προσφοράς και ότι εξακολουθεί να παραμένει εγγεγραμμένος μέχρι την κοινοποίηση της ως άνω έγγραφης ειδοποίησης	NAI		
11.	Υπεύθυνη δήλωση του Ν. 1599/1986, στην οποία ο νόμιμος εκπρόσωπος του υποψήφιου Αναδόχου θα δηλώνει όλους τους οργανισμούς κοινωνικής ασφάλισης στους οποίους ο υποψήφιος Ανάδοχος οφείλει να καταβάλει εισφορές για το απασχολούμενο από αυτόν προσωπικό.	NAI		
12.	Πιστοποιητικά όλων των οργανισμών κοινωνικής ασφάλισης που ο υποψήφιος Ανάδοχος δηλώνει στην Υπεύθυνη Δήλωση της προηγούμενης παραγράφου, από τα οποία να προκύπτει ότι ο υποψήφιος Ανάδοχος είναι ενήμερος ως προς τις εισφορές κοινωνικής ασφάλισης κύριας και επικουρικής, κατά την ημερομηνία κοινοποίησης της σχετικής έγγραφης ειδοποίησης από την Αναθέτουσα Αρχή και κατά την ημερομηνία υπογραφής της σύμβασης.	NAI		
13.	Πιστοποιητικό αρμόδιας αρχής, από το οποίο να προκύπτει ότι ο υποψήφιος Ανάδοχος είναι ενήμερος ως προς τις φορολογικές υποχρεώσεις του έκδοσης κατά την ημερομηνία κοινοποίησης της σχετικής έγγραφης ειδοποίησης από την Αναθέτουσα Αρχή και κατά την ημερομηνία υπογραφής της σύμβασης	NAI		
14.	Έγγραφο παροχής ειδικής πληρεξουσιότητας προς εκείνον που υποβάλει τον Φάκελο Δικαιολογητικών Κατακύρωσης	NAI		

Σε περίπτωση που ορισμένα από τα πιο πάνω δικαιολογητικά δεν εκδίδονται ή δεν καλύπτουν στο σύνολό τους όλες τις πιο πάνω περιπτώσεις, πρέπει επί ποινή αποκλεισμού να αναπληρωθούν με **Ένορκη Βεβαίωση** του υποψήφιου Αναδόχου ενώπιον

συμβολαιογράφου ή Ειρηνοδίκη στην οποία θα βεβαιώνεται ότι ο υποψήφιος Ανάδοχος δεν βρίσκεται στην αντίστοιχη κατάσταση. Η Έννομη αυτή Βεβαίωση θα υποβληθεί υποχρεωτικά από τον υποψήφιο Ανάδοχο στον οποίο πρόκειται να κατακυρωθεί ο Διαγωνισμός εντός του «Φακέλου Δικαιολογητικών Κατακύρωσης».

5.4 Οι Συνεταιρισμοί

A/A	ΠΕΡΙΓΡΑΦΗ ΔΙΚΑΙΟΛΟΓΗΤΙΚΟΥ	ΑΠΑΙΤΗΣΗ	ΑΠΑΝΤΗΣΗ	ΠΑΡΑΠΟΜΠΗ
1.	Απόσπασμα ποινικού μητρώου από το οποίο να προκύπτει ότι οι νόμιμοι εκπρόσωποι ή διαχειριστές δεν έχουν καταδικαστεί για αδίκημα σχετικό με την άσκηση της επαγγελματικής του δραστηριότητας για κάποιο από τα αδικήματα της υπεξαίρεσης, απάτης, εκβίασης, πλαστογραφίας, ψευδορκίας, δωροδοκίας και δόλια χρεοκοπίας και για τα αδικήματα που προβλέπονται στο άρθρο 43 παράγρ. 1 του ΠΔ 60/2007 (ΦΕΚ 64/Α'/16.03.2007) περί προσαρμογής της Ελληνικής Νομοθεσίας στις διατάξεις της Οδηγίας 2004/18/ΕΚ. Το απόσπασμα αυτό πρέπει να έχει εκδοθεί το πολύ τρεις (3) μήνες πριν από την ημερομηνία κοινοποίησης της πρόσκλησης υποβολής των δικαιολογητικών Κατακύρωσης του Διαγωνισμού.	NAI		
2.	Εφόσον από την προσκόμιση των νομιμοποιητικών εγγράφων για τη λειτουργία των νομικών προσώπων έχει υπάρξει οποιαδήποτε αλλαγή ή τροποποίηση, ο Ανάδοχος υποχρεούται να προσκομίσει με τα δικαιολογητικά κατακύρωσης και τα σχετικά έγγραφα (λ.χ. τροποποίηση καταστατικού).	NAI		
3.	Βεβαίωση της εποπτεύουσας αρχής, ότι ο υποψήφιος Ανάδοχος λειτουργεί νόμιμα.	NAI		
4.	Πιστοποιητικό αρμόδιας δικαστικής ή διοικητικής Αρχής, από το οποίο να προκύπτει ότι ο υποψήφιος Ανάδοχος δεν τελεί υπό πτώχευση. Το πιστοποιητικό αυτό πρέπει να έχει εκδοθεί το πολύ έξι (6) μήνες πριν από την ημερομηνία κοινοποίησης της πρόσκλησης υποβολής των δικαιολογητικών Κατακύρωσης του Διαγωνισμού.	NAI		
5.	Πιστοποιητικό αρμόδιας δικαστικής ή διοικητικής Αρχής, από το οποίο να προκύπτει ότι ο υποψήφιος Ανάδοχος δεν τελεί υπό διαδικασία κήρυξης σε πτώχευση. Το πιστοποιητικό αυτό πρέπει να έχει εκδοθεί το πολύ έξι (6) μήνες πριν από την ημερομηνία κοινοποίησης της πρόσκλησης υποβολής των δικαιολογητικών Κατακύρωσης του Διαγωνισμού.	NAI		
6.	Πιστοποιητικό αρμόδιας δικαστικής ή διοικητικής Αρχής, από το οποίο να προκύπτει ότι ο υποψήφιος Ανάδοχος δεν τελεί υπό	NAI		

Α/Α	ΠΕΡΙΓΡΑΦΗ ΔΙΚΑΙΟΛΟΓΗΤΙΚΟΥ	ΑΠΑΙΤΗΣΗ	ΑΠΑΝΤΗΣΗ	ΠΑΡΑΠΟΜΠΗ
7.	<p>7. Πιστοποιητικό αρμόδιας δικαστικής ή διοικητικής Αρχής, από το οποίο να προκύπτει ότι ο υποψήφιος Ανάδοχος δεν τελεί υπό διαδικασία θέσης σε αναγκαστική διαχείριση. Το πιστοποιητικό αυτό πρέπει να έχει εκδοθεί το πολύ έξι (6) μήνες πριν από την ημερομηνία κοινοποίησης της πρόσκλησης υποβολής των δικαιολογητικών Κατακύρωσης του Διαγωνισμού.</p>	NAI		
8.	<p>8. Πιστοποιητικό αρμόδιας δικαστικής ή διοικητικής αρχής, από το οποίο να προκύπτει ότι ο υποψήφιος Ανάδοχος δεν βρίσκεται σε εκκαθάριση. Το πιστοποιητικό αυτό πρέπει να έχει εκδοθεί το πολύ έξι (6) μήνες πριν από την ημερομηνία κοινοποίησης της πρόσκλησης υποβολής των δικαιολογητικών Κατακύρωσης του Διαγωνισμού.</p>	NAI		
9.	<p>9. Πιστοποιητικό αρμόδιας δικαστικής ή διοικητικής Αρχής, από το οποίο να προκύπτει ότι ο υποψήφιος Ανάδοχος δεν τελεί υπό προπτωχευτική διαδικασία εξυγίανσης . Το πιστοποιητικό αυτό πρέπει να έχει εκδοθεί το πολύ έξι (6) μήνες πριν από την ημερομηνία κοινοποίησης της πρόσκλησης υποβολής των δικαιολογητικών Κατακύρωσης του Διαγωνισμού.</p>	NAI		
10.	<p>10. Πιστοποιητικό αρμόδιας δικαστικής ή διοικητικής Αρχής, από το οποίο να προκύπτει ότι ο υποψήφιος Ανάδοχος δεν τελεί υπό διαδικασία θέσης σε προπτωχευτική διαδικασία εξυγίανσης . Το πιστοποιητικό αυτό πρέπει να έχει εκδοθεί το πολύ έξι (6) μήνες πριν από την ημερομηνία κοινοποίησης της πρόσκλησης υποβολής των δικαιολογητικών Κατακύρωσης του Διαγωνισμού.</p>	NAI		
11.	<p>11. Πιστοποιητικό της αρμόδιας αρχής ή ισοδύναμο πιστοποιητικό της χώρας εγκατάστασης, από το οποίο να προκύπτει ότι είναι εγγεγραμμένος στα μητρώα του οικείου Επιμελητηρίου/Επαγγελματικού Μητρώου και το ειδικό επάγγελμα του, από το οποίο να προκύπτει η εγγραφή του, κατά την ημέρα υποβολής της Προσφοράς και ότι εξακολουθεί να παραμένει εγγεγραμμένος μέχρι την κοινοποίηση της ως άνω έγγραφης ειδοποίησης.</p>	NAI		
12.	<p>12. Υπεύθυνη δήλωση του Ν. 1599/1986, στην οποία ο νόμιμος εκπρόσωπος του υποψήφιου</p>	NAI		

A/A	ΠΕΡΙΓΡΑΦΗ ΔΙΚΑΙΟΛΟΓΗΤΙΚΟΥ	ΑΠΑΙΤΗΣΗ	ΑΠΑΝΤΗΣΗ	ΠΑΡΑΠΟΜΠΗ
16	Ανάδοχος θα δηλώνει όλους τους οργανισμούς κοινωνικής ασφάλισης στους οποίους ο υποψήφιος Ανάδοχος οφείλει να καταβάλει εισφορές για το απασχολούμενο από αυτόν προσωπικό.			
13.	Πιστοποιητικά όλων των οργανισμών κοινωνικής ασφάλισης που ο υποψήφιος Ανάδοχος δηλώνει στην Υπεύθυνη Δήλωση της προηγούμενης παραγράφου, από τα οποία να προκύπτει ότι ο υποψήφιος Ανάδοχος είναι ενήμερος ως προς τις εισφορές κοινωνικής ασφάλισης κύριας και επικουρικής, κατά την ημερομηνία κοινοποίησης της σχετικής έγγραφης ειδοποίησης από την Αναθέτουσα Αρχή και κατά την ημερομηνία υπογραφής της σύμβασης.	ΝΑΙ		
14.	Πιστοποιητικό αρμόδιας αρχής, από το οποίο να προκύπτει ότι ο υποψήφιος Ανάδοχος είναι ενήμερος ως προς τις φορολογικές υποχρεώσεις του κατά την ημερομηνία κοινοποίησης της σχετικής έγγραφης ειδοποίησης από την Αναθέτουσα Αρχή και κατά την ημερομηνία υπογραφής της σύμβασης	ΝΑΙ		
15.	Έγγραφο παροχής ειδικής πληρεξουσιότητας προς εκείνον που υποβάλει τον Φάκελο Δικαιολογητικών Κατακύρωσης.	ΝΑΙ ⁴		

Σε περίπτωση που ορισμένα από τα πιο πάνω δικαιολογητικά δεν εκδίδονται ή δεν καλύπτουν στο σύνολό τους όλες τις πιο πάνω περιπτώσεις, πρέπει επί ποινή αποκλεισμού να αναπληρωθούν με **Ένορκη Βεβαίωση** του υποψήφιου Αναδόχου ενώπιον συμβολαιογράφου ή Ειρηνοδίκη στην οποία θα βεβαιώνεται ότι ο υποψήφιος Ανάδοχος δεν βρίσκεται στην αντίστοιχη κατάσταση. **Η Ένορκη αυτή Βεβαίωση θα υποβληθεί υποχρεωτικά** από τον υποψήφιο Ανάδοχο στον οποίο πρόκειται να κατακυρωθεί ο Διαγωνισμός εντός του **«Φακέλου Δικαιολογητικών Κατακύρωσης»**.

5.5 Τα Αλλοδαπά Νομικά Πρόσωπα

A/A	ΠΕΡΙΓΡΑΦΗ ΔΙΚΑΙΟΛΟΓΗΤΙΚΟΥ	ΑΠΑΙΤΗΣΗ	ΑΠΑΝΤΗΣΗ	ΠΑΡΑΠΟΜΠΗ
-----	---------------------------	----------	----------	-----------

⁴ Εφόσον ο υποψήφιος Ανάδοχος υποβάλει τον Φάκελο Δικαιολογητικών Κατακύρωσης μέσω Αντιπροσώπου που δεν είναι νόμιμος εκπρόσωπός του.

1.	<p>Απόσπασμα ποινικού μητρώου ή ελλείψει αυτού, ισόδυναμου εγγράφου που εκδίδεται από την αρμόδια δικαστική ή διοικητική αρχή της χώρας καταγωγής ή προέλευσης του προσώπου αυτού από το οποίο να προκύπτει ότι οι νόμιμοι εκπρόσωποι ή διαχειριστές του νομικού αυτού προσώπου δεν έχουν καταδικασθεί για αδίκημα σχετικό με την άσκηση της επαγγελματικής του δραστηριότητας για κάποιο από τα αδικήματα της υπεξαίρεσης, απάτης, εκβίασης, πλαστογραφίας, ψευδορκίας, δωροδοκίας και δόλια χρεοκοπίας και για τα αδικήματα που προβλέπονται στο άρθρο 43 παράγρ. 1 του ΠΔ 60/2007 (ΦΕΚ 64/Α'/16.03.2007) περί προσαρμογής της Ελληνικής Νομοθεσίας στις διατάξεις της Οδηγίας 2004/18/ΕΚ. Το απόσπασμα ή το έγγραφο αυτό πρέπει να έχει εκδοθεί το πολύ τρεις (3) μήνες πριν από την ημερομηνία κοινοποίησης της πρόσκλησης υποβολής των δικαιολογητικών Κατακύρωσης του Διαγωνισμού.</p>	ΝΑΙ		
2.	<p>Εφόσον από την προσκόμιση των νομιμοποιητικών εγγράφων για τη λειτουργία των νομικών προσώπων έχει υπάρξει οποιαδήποτε αλλαγή ή τροποποίηση, ο Ανάδοχος υποχρεούται να προσκομίσει με τα δικαιολογητικά κατακύρωσης και τα σχετικά έγγραφα (λ.χ. τροποποίηση καταστατικού).</p>	ΝΑΙ		
3.	<p>Πιστοποιητικό αρμόδιας δικαστικής ή διοικητικής Αρχής, από το οποίο να προκύπτει ότι ο υποψήφιος Ανάδοχος δεν τελεί υπό πτώχευση ή ανάλογη κατάσταση που προβλέπεται στο δίκαιο της χώρας του. Το πιστοποιητικό αυτό πρέπει να έχει εκδοθεί το πολύ έξι (6) μήνες πριν από την ημερομηνία κοινοποίησης της πρόσκλησης υποβολής των δικαιολογητικών Κατακύρωσης του Διαγωνισμού.</p>	ΝΑΙ		
4.	<p>Πιστοποιητικό αρμόδιας δικαστικής ή διοικητικής Αρχής, από το οποίο να προκύπτει ότι ο υποψήφιος Ανάδοχος δεν τελεί υπό διαδικασία κήρυξης σε πτώχευση ή ανάλογη κατάσταση που προβλέπεται στο δίκαιο της χώρας του. Το πιστοποιητικό αυτό πρέπει να έχει εκδοθεί το πολύ έξι (6) μήνες πριν από την κοινοποίηση της πρόσκλησης υποβολής των δικαιολογητικών Κατακύρωσης του Διαγωνισμού.</p>	ΝΑΙ		

16PROC004561916_2016-06-10

5.	Πιστοποιητικό αρμόδιας δικαστικής ή διοικητικής Αρχής, από το οποίο να προκύπτει ότι ο υποψήφιος Ανάδοχος δεν τελεί υπό αναγκαστική διαχείριση ή ανάλογη κατάσταση που προβλέπεται στο δίκαιο της χώρας του. Το πιστοποιητικό αυτό πρέπει να έχει εκδοθεί το πολύ έξι (6) μήνες πριν από την ημερομηνία κοινοποίησης της πρόσκλησης υποβολής των δικαιολογητικών Κατακύρωσης του Διαγωνισμού.	NAI		
6.	Πιστοποιητικό αρμόδιας δικαστικής ή διοικητικής Αρχής, από το οποίο να προκύπτει ότι ο υποψήφιος Ανάδοχος δεν τελεί υπό διαδικασία θέσης σε αναγκαστική διαχείριση ή ανάλογη κατάσταση που προβλέπεται στο δίκαιο της χώρας του. Το πιστοποιητικό αυτό πρέπει να έχει εκδοθεί το πολύ έξι (6) μήνες πριν από την ημερομηνία κοινοποίησης της πρόσκλησης υποβολής των δικαιολογητικών Κατακύρωσης του Διαγωνισμού.	NAI		
7.	Πιστοποιητικό αρμόδιας δικαστικής ή διοικητικής αρχής, από το οποίο να προκύπτει ότι ο υποψήφιος Ανάδοχος δεν βρίσκεται σε εκκαθάριση ή ανάλογη κατάσταση που προβλέπεται στο δίκαιο της χώρας του. Το πιστοποιητικό αυτό πρέπει να έχει εκδοθεί το πολύ έξι (6) μήνες πριν από την ημερομηνία κοινοποίησης της πρόσκλησης υποβολής των δικαιολογητικών Κατακύρωσης του Διαγωνισμού.	NAI		
8.	Πιστοποιητικό αρμόδιας δικαστικής ή διοικητικής Αρχής, από το οποίο να προκύπτει ότι ο υποψήφιος Ανάδοχος δεν τελεί υπό προπτωχευτική διαδικασία εξυγίανσης ή ανάλογη κατάσταση που προβλέπεται στο δίκαιο της χώρας του. Το πιστοποιητικό αυτό πρέπει να έχει εκδοθεί το πολύ έξι (6) μήνες πριν από την ημερομηνία κοινοποίησης της πρόσκλησης υποβολής των δικαιολογητικών Κατακύρωσης του Διαγωνισμού.	NAI		
9.	Πιστοποιητικό αρμόδιας δικαστικής ή διοικητικής Αρχής, από το οποίο να προκύπτει ότι ο υποψήφιος Ανάδοχος δεν τελεί υπό διαδικασία θέσης σε προπτωχευτική διαδικασία εξυγίανσης ή ανάλογη κατάσταση που προβλέπεται στο δίκαιο της χώρας του. Το πιστοποιητικό αυτό πρέπει να έχει εκδοθεί το πολύ έξι (6) μήνες πριν από την ημερομηνία κοινοποίησης της πρόσκλησης υποβολής των δικαιολογητικών Κατακύρωσης του Διαγωνισμού.	NAI		

10.	Πιστοποιητικό της αρμόδιας αρχής ή ισοδύναμο πιστοποιητικό της χώρας εγκατάστασης, από το οποίο να προκύπτει ότι είναι εγγεγραμμένος στα μητρώα του οικείου Επιμελητηρίου/Επαγγελματικού Μητρώου (ή σε ισοδύναμες επαγγελματικές οργανώσεις της χώρας εγκατάστασης τους) και το ειδικό επάγγελμα του, από το οποίο να προκύπτει η εγγραφή του, κατά την ημέρα υποβολής της Προσφοράς και ότι εξακολουθεί να παραμένει εγγεγραμμένος μέχρι την κοινοποίηση της ως άνω έγγραφης ειδοποίησης.	ΝΑΙ		
11.	Υπεύθυνη δήλωση του Ν. 1599/1986 ή ένορκη δήλωση ενώπιον αρμόδιας αρχής ή συμβολαιογράφου ή, αν στη χώρα του υποψήφιου Αναδόχου δεν προβλέπεται ένορκη δήλωση, υπεύθυνη δήλωση ενώπιον δικαστικής ή διοικητικής αρχής, συμβολαιογράφου ή αρμόδιου επαγγελματικού οργανισμού, στην οποία ο νόμιμος εκπρόσωπος του υποψήφιου Αναδόχου θα δηλώνει όλους τους οργανισμούς κοινωνικής ασφάλισης στους οποίους ο υποψήφιος Ανάδοχος οφείλει να καταβάλει εισφορές για το απασχολούμενο από αυτόν προσωπικό.	ΝΑΙ		
12.	Πιστοποιητικά όλων των οργανισμών κοινωνικής ασφάλισης που ο υποψήφιος Ανάδοχος δηλώνει στην Υπεύθυνη Δήλωση της προηγούμενης παραγράφου, από τα οποία να προκύπτει ότι ο υποψήφιος Ανάδοχος είναι ενήμερος ως προς τις εισφορές κοινωνικής ασφάλισης κύριας και επικουρικής, κατά την ημερομηνία κοινοποίησης της σχετικής έγγραφης ειδοποίησης από την Αναθέτουσα Αρχή και κατά την ημερομηνία υπογραφής της σύμβασης.	ΝΑΙ		
13.	Πιστοποιητικό αρμόδιας αρχής, από το οποίο να προκύπτει ότι ο υποψήφιος Ανάδοχος είναι ενήμερος ως προς τις φορολογικές υποχρεώσεις του κατά την ημερομηνία κοινοποίησης της σχετικής έγγραφης ειδοποίησης από την Αναθέτουσα Αρχή και κατά την ημερομηνία υπογραφής της σύμβασης.	ΝΑΙ		
14.	Έγγραφο παροχής ειδικής πληρεξουσιότητας προς εκείνον που υποβάλει τον Φάκελο Δικαιολογητικών Κατακύρωσης.	ΝΑΙ		

Σε περίπτωση που στη χώρα του υποψήφιου Αναδόχου ορισμένα από τα πιο πάνω δικαιολογητικά δεν εκδίδονται ή δεν καλύπτουν στο σύνολό τους όλες τις πιο πάνω περιπτώσεις, πρέπει επί ποινή αποκλεισμού να αναπληρωθούν με **Ένορκη βεβαίωση** του υποψήφιου Αναδόχου ή, στα κράτη όπου δεν προβλέπεται Ένορκη Βεβαίωση, με υπεύθυνη δήλωση του υποψήφιου Αναδόχου ενώπιον δικαστικής ή διοικητική αρχής, συμβολαιογράφου ή αρμόδιου επαγγελματικού οργανισμού της χώρας του υποψήφιου

Αναδόχου στην οποία θα βεβαιώνεται ότι ο υποψήφιος Ανάδοχος δεν βρίσκεται στην κατάσταση κατάπτωσης. Η Ένωση αυτή βεβαίωση θα υποβληθεί υποχρεωτικά από τον υποψήφιο Ανάδοχο στον οποίο πρόκειται να κατακυρωθεί ο Διαγωνισμός εντός του «Φακέλου Δικαιολογητικών Κατακύρωσης».

5.6 Οι Ενώσεις – Κοινοπραξίες

A/A	ΠΕΡΙΓΡΑΦΗ ΔΙΚΑΙΟΛΟΓΗΤΙΚΟΥ	ΑΠΑΙΤΗΣΗ	ΑΠΑΝΤΗΣΗ	ΠΑΡΑΠΟΜΠΗ
1.	Για κάθε Μέλος της Ένωσης / Κοινοπραξίας πρέπει να κατατεθούν όλα τα Δικαιολογητικά Κατακύρωσης , ανάλογα με την περίπτωση (ημεδαπό/ αλλοδαπό φυσικό πρόσωπο, ημεδαπό/ αλλοδαπό νομικό πρόσωπο, συνεταιρισμός).	ΝΑΙ		

Λοιπές Υποχρεώσεις / Διευκρινήσεις

Υποχρεώσεις σχετικά με υποβολή Δικαιολογητικών Συμμετοχής/Κατακύρωσης

1. Δικαιολογητικά που εκδίδονται σε γλώσσα άλλη, εκτός της Ελληνικής, θα συνοδεύονται υποχρεωτικά από επίσημη μετάφρασή τους στην Ελληνική γλώσσα.
2. Η υπεύθυνη δήλωση που αναφέρεται στην παρούσα **δεν απαιτείται να φέρει γνήσιο υπογραφής**.
3. Τα δημόσια έγγραφα **δεν απαιτείται να φέρουν επικύρωση όταν είναι αντίγραφα εκ του πρωτοτύπου**. Σε κάθε άλλη περίπτωση απαιτείται να φέρουν **θεώρηση από Δικηγόρο όπως και τα πάσης φύσεως** ιδιωτικά έγγραφα.

Υποχρεώσεις / διευκρινίσεις σχετικά με Ένωση/ Κοινοπραξία

1. Με την υποβολή της Προσφοράς κάθε Μέλος της Ένωσης/ Κοινοπραξίας ευθύνεται αλληλέγγυα και **εις ολόκληρον**. Σε περίπτωση κατακύρωσης του Έργου στην Ένωση/ Κοινοπραξία, η ευθύνη αυτή εξακολουθεί μέχρι πλήρους εκτέλεσης της Σύμβασης.
2. Η κοινή Προσφορά υπογράφεται υποχρεωτικά, είτε από όλα τα μέλη της ένωσης, είτε από εκπρόσωπό τους εξουσιοδοτημένο με συμβολαιογραφική πράξη.
3. Σε περίπτωση που εξαιτίας ανικανότητας για οποιοδήποτε λόγο, Μέλος της Ένωσης/ Κοινοπραξίας δεν μπορεί να ανταποκριθεί στις υποχρεώσεις του ως μέλους της Ένωσης/ Κοινοπραξίας κατά το χρόνο εκτέλεσης της Σύμβασης, τότε εάν οι συμβατικοί όροι μπορούν να εκπληρωθούν από τα εναπομείναντα Μέλη της Ένωσης/ Κοινοπραξίας, η Σύμβαση εξακολουθεί να υφίσταται ως έχει και να παράγει όλα τα έννομα αποτελέσματά της με την ίδια τιμή και όρους. Η δυνατότητα εκπλήρωσης των συμβατικών όρων από τα εναπομείναντα Μέλη θα εξετασθεί από την Αναθέτουσα Αρχή η οποία και θα αποφασίσει σχετικά. Εάν η Αναθέτουσα Αρχή αποφασίσει ότι τα εναπομείναντα Μέλη δεν επαρκούν να εκπληρώσουν τους όρους της Σύμβασης τότε αυτά οφείλουν να ορίσουν ΑΝΤΙΚΑΤΑΣΤΑΤΗ με προσόντα αντίστοιχα του Μέλους που αξιολογήθηκε κατά τη διάρκεια του Διαγωνισμού. Ο ΑΝΤΙΚΑΤΑΣΤΑΤΗΣ ωστόσο, πρέπει να εγκριθεί από την Αναθέτουσα Αρχή.

6. ΤΙΜΕΣ

- Οι τιμές θα πρέπει να δοθούν υποχρεωτικά σε ΕΥΡΩ.
- Οι τιμές των προσφορών δεν υπόκεινται σε μεταβολή κατά την διάρκεια ισχύος της προσφοράς και της σύμβασης και σε τυχόν παρατάσεις τους.
- Η αναγραφή της τιμής σε ευρώ, μπορεί να γίνεται με δύο ή περισσότερα δεκαδικά ψηφία (άνευ ορίου), εφόσον χρησιμοποιείται σε ενδιάμεσους υπολογισμούς. Το γενικό σύνολο στρογγυλοποιείται σε δυο δεκαδικά ψηφία προς τα άνω εάν το τρίτο δεκαδικό ψηφίο είναι ίσο ή μεγαλύτερο του πέντε και προς τα κάτω εάν είναι μικρότερο του πέντε.
- Προσφορές που δεν δίνουν τις τιμές σε ΕΥΡΩ ή που καθορίζουν σχέση ΕΥΡΩ προς ξένο νόμισμα, θ' απορρίπτονται ως απαράδεκτες.

- Ο Φ.Π.Α. που επιβαρύνει τις προσφερόμενες τιμές σε ποσοστό επί τοις εκατό (%) και σε ποσό, θ' αναγράφεται ρητά στην προσφορά, αλλά δε θα περιλαμβάνεται στην κύρια τιμή. (Σε περίπτωση που αναφέρεται εσφαλμένος ΦΠΑ θα διορθώνεται από την Επιτροπή Προμηθειών της Η.ΔΙ.Κ.Α. Α.Ε.). Η τιμή χωρίς ΦΠΑ θα ληφθεί υπόψη για τη σύγκριση των προσφορών.
- **Η σύγκριση τιμών θα γίνει με βάση την τιμή ανά χιλιάδα σειρών εντύπου δεδομένου ότι ενδέχεται να αγοραστούν όσες ποσότητες επαρκούν μέσα στα όρια της προϋπολογισθείσας δαπάνης και μέσα στα προβλεπόμενα όρια αύξησης ποσοτήτων του 30% λαμβανομένων υπόψη και των τρεχουσών αναγκών.**

Τυχόν εκπτώσεις που θα γίνουν από τους προμηθευτές θα πρέπει να αναφέρονται ρητά και ως ποσοστό. Σε περίπτωση μη αναφοράς, τα ποσοστά θα εξαχθούν από την Επιτροπή με την σχετική εκατοστιαία ποσοστικοποίηση.

- **Επισημαίνεται ότι εφόσον από την προσφορά δεν προκύπτει με σαφήνεια η προσφερόμενη τιμή, η προσφορά θ' απορρίπτεται ως απαράδεκτη. Προσφορές που υπερβαίνουν το συνολικό προϋπολογισμό του έργου (ήτοι 40.000,00 € πλέον Φ.Π.Α. με τις υπηρεσίες προαίρεσης) θα απορρίπτονται αυτοδίκαια.**

7. ΔΙΕΝΕΡΓΕΙΑ ΔΙΑΓΩΝΙΣΜΟΥ – ΑΞΙΟΛΟΓΗΣΗ ΠΡΟΣΦΟΡΩΝ

Αποσφράγιση προσφορών

Η αποσφράγιση των προσφορών γίνεται δημόσια από την αρμόδια επιτροπή (**Μόνιμη Επιτροπή Προμηθειών της Η.ΔΙ.Κ.Α. ΑΕ**) την καταληκτική ημερομηνία και ώρα κατάθεσης των προσφορών στα γραφεία της ΗΔΙΚΑ ΑΕ (Λαγουμιτζή 40, 11745 Νέος Κόσμος), παρουσία των προσφερόντων ή των νομίμως εξουσιοδοτημένων εκπροσώπων τους.

Οι προσφορές κατά την παραλαβή τους από την αρμόδια επιτροπή σφραγίζονται και μονογράφονται.

Η αρμόδια επιτροπή προβαίνει στην έναρξη της διαδικασίας αποσφράγισης των προσφορών την ημερομηνία και ώρα που ορίζεται στην παρούσα διακήρυξη.

Διαδικασία διενέργειας Διαγωνισμού

Σε **πρώτη φάση** αποσφραγίζονται οι **ενιαίοι φάκελοι καθώς και οι φάκελοι δικαιολογητικών και τεχνικών προσφορών**, μονογράφονται δε και σφραγίζονται (ή γίνεται διάτρηση) από την αρμόδια Επιτροπή όλα τα πρωτότυπα στοιχεία των φακέλων δικαιολογητικών και οι τεχνικές προσφορές κατά φύλλο. Οι Φάκελοι των Οικονομικών Προσφορών **δεν αποσφραγίζονται** αλλά μονογράφονται, και αφού σφραγισθούν από την αρμόδια Επιτροπή φυλάσσονται. Ειδικότερα οι Φάκελοι Οικονομικών Προσφορών τοποθετούνται σε νέο ενιαίο φάκελο ο οποίος επίσης σφραγίζεται, υπογράφεται από την αρμόδια Επιτροπή και φυλάσσεται προκειμένου να αποσφραγισθεί την ημερομηνία και ώρα που θα ορισθεί αρμοδίως.

Σε **δεύτερη φάση** η Επιτροπή ελέγχει τα δικαιολογητικά, τις τεχνικές προσφορές των υποψηφίων **και τα δείγματα** και **εάν υπάρχουν θέματα απόρριψης** προσφορών λόγω δικαιολογητικών ή τεχνικών προσφορών εισηγείται στο αρμόδιο όργανο της Εταιρείας το οποίο αποφαινεται σχετικά και γνωστοποιείται στους διαγωνιζόμενους η απόφασή του. **(σημειώνεται ότι για την αποδοχή των τεχνικών προσφορών θα ληφθεί υπόψη τόσο η ικανοποίηση των τεχνικών χαρακτηριστικών του ΠΑΡΑΡΤΗΜΑΤΟΣ Α΄, όσο και η καταλληλότητα των προσκομισθέντων δειγμάτων στα οποία θα ελεγχθεί το αναγραφόμενο βάρος και η ποιότητα του χαρτιού)**

16PROC004561916-2016-06-10
 Για όσες από τις προσφορές δεν κριθούν αποδεκτές από τα ως άνω δεν θα ληφθεί υπόψη η αντίστοιχη οικονομική προσφορά.

Σε **τρίτη φάση** η Επιτροπή μετά την ολοκλήρωση της μελέτης των δικαιολογητικών, τεχνικών προσφορών & δειγμάτων θα προβεί στην αποσφράγιση των φακέλων των οικονομικών προσφορών σε ημερομηνία και ώρα που θα γνωστοποιηθεί σε αυτούς που έλαβαν μέρος στον διαγωνισμό με σχετική ανακοίνωση, που θα τους αποστείλει με Fax ή έγγραφο πριν την ημερομηνία, που θα αποσφραγισθούν οι οικονομικές προσφορές. **Οι φάκελοι των οικονομικών προσφορών για όσες προσφορές δεν κρίθηκαν αποδεκτές κατά την 2^η φάση, δεν αποσφραγίζονται και επιστρέφονται.**

Η Επιτροπή πριν την τελική πρόταση κατακύρωσης στέλνει έγγραφη ειδοποίηση προς τον υποψήφιο Ανάδοχο που αναδεικνύεται μειοδότης να προσκομίσει **εντός 20 ημερών** τα προβλεπόμενα **στην παρ. 5- «Δικαιολογητικά κατακύρωσης» Το πρακτικό με την τελική εισήγηση της Επιτροπής συντάσσεται μετά την προσκόμιση και έλεγχο των δικαιολογητικών κατακύρωσης.**

Αυτοί που δικαιούνται, σύμφωνα με τα παραπάνω, να παρευρίσκονται στη διαδικασία αποσφράγισης των προσφορών, λαμβάνουν γνώση των συμμετασχόντων στο διαγωνισμό καθώς επίσης και των τιμών που προσφέρθηκαν.

Για τη σύναψη σύμβασης θα επιλεγεί **ο προσφέρων τη συνολικά χαμηλότερη τιμή ανά χιλιάδα σειρών εντύπου** και για το σύνολο των ειδών που θα κατακυρωθούν όπως αυτό περιγράφεται στα **ΠΑΡΑΡΤΗΜΑΤΑ Α΄, Β΄ & Γ΄ της παρούσας Διακήρυξης. Σημειώνεται ότι σε περίπτωση που μείνει αδιάθετο μέρος της εγκεκριμένης δαπάνης αυτό δύναται να αξιοποιηθεί με ανάλογη αύξηση της ποσότητας της προαίρεσης ούτως ώστε να εξασφαλιστεί κατά το δυνατό μεγαλύτερη ποσότητα εντύπου σε περίπτωση που απαιτηθούν.**

8. ΡΗΤΡΑ ΗΘΙΚΟΥ ΠΕΡΙΧΟΜΕΝΟΥ

Απορρίπτονται προσφορές επιχειρήσεων που κατά παράβαση των Άρθρων **138** και **182** της **Διεθνούς Σύμβασης Εργασίας** απασχολούν ή εκμεταλλεύονται ανηλίκους κάτω των 15 ετών.

9. ΚΑΤΑΚΥΡΩΣΗ ΑΠΟΤΕΛΕΣΜΑΤΩΝ ΔΙΑΓΩΝΙΣΜΟΥ

- Η κατακύρωση του αποτελέσματος του διαγωνισμού θα γίνει στον προμηθευτή που θα προσφέρει τη **χαμηλότερη τιμή ανά χιλιάδα σειρών εντύπου** και στο σύνολο της ζητούμενης ποσότητας.
- Η Η.ΔΙ.Κ.Α. Α.Ε. διατηρεί το δικαίωμα κατακύρωσης του αποτελέσματος του διαγωνισμού για μέρος των ειδών όχι όμως λιγότερο του **50% των βασικών ποσοτήτων.**
- Διευκρινίζεται επίσης ότι η Η.ΔΙ.Κ.Α. Α.Ε. διατηρεί το δικαίωμα κατακύρωσης μεγαλύτερης από την προκηρυχθείσα ποσότητα μέχρι ποσοστού **30%** και υπό την προϋπόθεση επάρκειας της προϋπολογισθείσας δαπάνης. **Οι επιπλέον ποσότητες θα συνυπολογιστούν στις ποσότητες της προαίρεσης με αντίστοιχη επαύξηση αυτών ούτως ώστε η Η.ΔΙ.Κ.Α. ΑΕ να μπορεί μέσω της συγκεκριμένης σύμβασης να έχει την ευχέρεια να ανταποκριθεί σε τυχόν έκτακτες ανάγκες.**
- Η ανακοίνωση της κατακύρωσης θα γίνει εγγράφως προς τον Προμηθευτή από την Η.ΔΙ.Κ.Α. Α.Ε.
- Ο Προμηθευτής δεν έχει δικαίωμα να αποσύρει την προσφορά του ή μέρος της μετά την κατάθεσή της και κατά τη διάρκεια ισχύος της. Σε περίπτωση που θα αποσυρθεί

10. ΔΙΚΑΙΩΜΑ ΠΡΟΑΙΡΕΣΗΣ

Το δικαίωμα προαίρεσης δύναται να ασκηθεί οποτεδήποτε μέσα στη διάρκεια του έτους ισχύος της σύμβασης έναντι απλού εγγράφου προς τον Προμηθευτή. **Οι ποσότητες της προαίρεσης έχουν προσδιοριστεί σε 1.200.000 σειρές εντύπου (ήτοι 2.400.000 ταχυπληρωμές) αξίας 20.000,00 € ενδέχεται εντούτοις να αυξηθούν σε περίπτωση χρήσης του δικαιώματος επαύξησης ποσοτήτων του 30%.**

11. ΑΝΩΤΕΡΑ ΒΙΑ

Ο προμηθευτής που επικαλείται ανωτέρα βία υποχρεούται μέσα σε είκοσι (20) ημέρες από τότε που συνέβησαν τα περιστατικά που συνιστούν την ανωτέρα βία, να αναφέρει εγγράφως αυτά & να προσκομίσει στην Η.ΔΙ.Κ.Α. Α.Ε. τα απαραίτητα αποδεικτικά στοιχεία.

12. ΛΟΙΠΟΙ ΟΡΟΙ

1. Για την εκπρόθεσμη εκτέλεση της προμήθειας και λοιπά θέματα εφαρμόζονται οι διατάξεις Του Κανονισμού Προμηθειών της Η.ΔΙ.Κ.Α. ΑΕ.
2. Ο προμηθευτής υποχρεούται συγχρόνως με την υπογραφή της σύμβασης να υποβάλει **εγγυητική επιστολή καλής εκτέλεσης, ίση με το 5%** του συμβατικού τιμήματος μη συμπεριλαμβανομένου του ΦΠΑ. Η εγγυητική επιστολή επιστρέφεται στον προμηθευτή μετά την σύνταξη πρωτοκόλλου οριστικής παραλαβής από την Επιτροπή Παραλαβών της Η.ΔΙ.Κ.Α. ΑΕ . Ο Φ.Π.Α. των τιμολογίων θα επιβαρύνει την Η.ΔΙ.Κ.Α. Α.Ε.
3. Η συμμετοχή στο διαγωνισμό προϋποθέτει την ανεπιφύλακτη αποδοχή όλων των όρων της παρούσας διακήρυξης.
4. Αντιπροσφορές δεν γίνονται δεκτές.
5. Η ισχύς των προσφορών θα πρέπει να είναι **έξι (6) μήνες** από την επομένη της διενέργειας του διαγωνισμού με δυνατότητα παράτασης για έξι μήνες ακόμα.

Δρ. Αναστάσιος Τάγαρης
Πρόεδρος Δ.Σ. &
Διευθύνων Σύμβουλος

ΣΥΝΗΜΜΕΝΑ:

- **ΠΑΡΑΡΤΗΜΑ Α :** Τεχνικές προδιαγραφές εντύπου
- **ΠΑΡΑΡΤΗΜΑ Β :** Ειδικοί όροι
- **ΠΑΡΑΡΤΗΜΑ Γ :** Υποδείγματα εγγυητικών επιστολών

16PROC004561916 2016-06-10

ΠΑΡΑΡΤΗΜΑ Α΄

ΤΕΧΝΙΚΕΣ ΠΡΟΔΙΑΓΡΑΦΕΣ ΕΝΤΥΠΟΥ

1.ΤΕΧΝΙΚΕΣ ΠΡΟΔΙΑΓΡΑΦΕΣ ΜΗΧΑΝΟΓΡΑΦΙΚΟΥ ΕΝΤΥΠΟΥ ΕΦΑΡΜΟΓΩΝ

16PROC004561916 2016-06-10
ΟΑΕΕ

1.1 ΕΙΔΙΚΕΣ ΠΡΟΔΙΑΓΡΑΦΕΣ ΕΝΤΥΠΟΥ ΤΑΧΥΠΛΗΡΩΜΗΣ

ΜΟΡΦΗ: Έντυπο 2-ur (A3) απλό , συνεχές μηχανογραφικό στο οποίο εκτυπώνονται δύο φόρμες A4 κατά πλάτος. Κάθε φόρμα θα χωρίζεται σε δύο τμήματα. Το δεύτερο τμήμα, το οποίο αποτελεί την Είσπραξη – Μεταβίβαση (Ταχυπληρωμή), θα χωρίζεται με διάτρηση κατά ύψος και κατά πλάτος από το πρώτο τμήμα ώστε να αποκόπτεται η «Ταχυπληρωμή» από το υπόλοιπο έντυπο. Η διάσταση του τμήματος « Ταχυπληρωμή» θα είναι 4»ύψος X 7»πλάτος.

Το συγκεκριμένο έντυπο θα παραχθεί ως εξής:

Σε ρολά μηχανής διαμέτρου 1,20-1,27m και βάρους 400-550kg και

ΔΙΑΣΤΑΣΕΙΣ ΦΥΛΛΟΥ: 12”ύψος X 450mm πλάτος

ΒΑΡΟΣ: 100 gr/m²+ 3%

ΤΥΠΟΣ ΧΑΡΤΙΟΥ: Laser Bond-OCR (κατάλληλο για LASER εκτύπωση) σύμφωνα με τις προδιαγραφές της ΤΑΧΥΠΛΗΡΩΜΗΣ

ΕΚΤΥΠΩΣΗ: Εμπρός – Πίσω

ΧΡΩΜΑΤΑ ΕΜΠΡΟΣ: Δύο (2) χρώματα

ΧΡΩΜΑΤΑ ΠΙΣΩ : Ένα (1) χρώμα

1.2 ΓΕΝΙΚΕΣ ΤΕΧΝΙΚΕΣ ΠΡΟΔΙΑΓΡΑΦΕΣ ΕΝΤΥΠΩΝ ΟΑΕΕ

ΑΝΤΙΣΤΑΣΗ ΟΓΚΟΥ : Από $5 \cdot 10^{10}$ έως 10^{14} ohmsXcm/100V

ΑΝΤΙΣΤΑΣΗ ΕΠΙΦΑΝΕΙΑΣ : Από 10^{10} έως 10^{13} ohms X cm/100V

ΠΕΡΙΕΧΟΜΕΝΗ ΥΓΡΑΣΙΑ : Μεταξύ 4% και 6%

ΠΟΡΩΔΕΣ (GURLEY) : Κάτω από 30 μονάδες (sec/100cc) μετρούμενο με τη μέθοδο ΤΑΠΠΙ T460-M-68

ΣΚΛΗΡΟΤΗΤΑ : Ελάχιστη σκληρότητα 100 μονάδες στην κατά μήκος διάσταση, μετρούμενη με την μέθοδο GURLEY

ΑΝΤΟΧΗ ΣΕ ΣΧΑΣΙΜΟ (ELMENDORF) : Ελάχιστη 40 gr και προς τις δύο κατευθύνεις μετρούμενη με την μέθοδο ΤΑΠΠΙ T414-TS-65 ή περισσότερο από 4 kN/m και προς τις δύο κατευθύνσεις.

ΑΝΑΚΛΑΣΤΙΚΟΤΗΤΑ : Η μέση ανακλαστικότητα μιας επιφάνειας 0,1 τετραγωνικής ίντσας όχι μικρότερη από 70% όταν του οξειδίου του μαγνησίου είναι 100% μετρούμενη με τη μέθοδο ΤΑΠΠΙ T452-OS-58.

ΑΔΙΑΦΑΝΕΙΑ : Ελάχιστη 80% μετρούμενη με την μέθοδο ΤΑΠΠΙ T425-M-60.

ΠΕΡΙΕΧΟΜΕΝΟ ΣΕ ΚΟΥΡΕΛΙΑ από μπαμπάκι: Μέγιστο 25% (προτιμάται 0%).

ΑΚΑΘΑΡΣΙΕΣ : 10 στο εκατομμύριο το μέγιστο. Ακαθαρσίες μεγαλύτερες από 0,004 ίντσας δεν είναι δεκτές. Μέθοδος ΤΑΠΠΙ T437-TS-63.

Σ Κ Ο Ν Η : Μέγιστο 20 mg σκόνης για 2.000 φύλλα .

ΚΟΜΦΕΤΙ : Καθόλου

ΣΤΙΛΠΝΟΤΗΤΑ : Απαγορεύεται χαρτί με επικάλυψη ή πολύ στιλπνό.

ΙΔΙΟΤΗΤΕΣ ΕΠΙΦΑΝΕΙΑΣ : Απαγορεύεται χαρτί ανθιστάμενο σε λάδια ή λίπη.

ΦΩΣΦΟΡΙΣΜΟΣ : Ανεπιθύμητος. Επιτρέπονται ίχνη (μέχρι 2%).

ΧΡΩΜΑ : Λευκό 84% έως 90%.

ΒΑΘΜΟΣ ΣΧΑΣΙΜΑΤΟΣ (BURSTING DEGREE) : Πάνω από 20 Mullen.

ΘΕΡΜΟΚΡΑΣΙΑ ΑΝΑΦΛΕΞΗΣ: Πρέπει να αντέχει για 15'' σε θερμοκρασία 250° C σε ατμόσφαιρα ανανεούμενη όχι όμως μηχανικά.

ΦΥΣΙΚΗ ΣΤΑΘΕΡΟΤΗΤΑ : Κάτω από συνεχή έκθεση σε 130° C το χαρτί δεν πρέπει να παρουσιάζει καμμία αλλοίωση χρώματος, μελανιών, επιφάνειας όταν επανέρχεται στο κανονικό περιβάλλον.

ΑΝΑΘΥΜΙΑΣΕΙΣ : Το χαρτί δεν πρέπει να εκπέμπει καπνό ή οσμή όταν εκτίθεται σε θερμοκρασία 90° C για 10''.

Αποκλείεται η χρήση χαρτιών Bank Post ή OCR STANDARD που παρουσιάζουν θερμικές διαστολές.

ΔΙΑΤΡΗΣΗ : Στη διάσταση του ύψους του εντύπου και καθόλο το πλάτος του χαρτιού θα υπάρχει οριζόντια διάτρηση (PERFORATION) τόσο ισχυρή ώστε να επιτρέπει, ευχερώς την αναδίπλωση μετά την έξοδο από την εκτυπωτική μηχανή, τη διέλευσή του από το τύμπανο εκτύπωσης ή κατά την έξοδό του, χωρίς όμως να κόβεται το χαρτί.

Στο περφορέ αναδίπλωσης, το χαρτί θα πρέπει να είναι ατύπητο σε εύρος ≥ 1 mm, ξεκινώντας από μία απόσταση ≤ 1 mm από την άκρη του φύλλου. Το περφορέ θα είναι 12 slits/inch.

Θα υπάρχει διάτρητος οδηγός αυτόματης τροφοδοσίας και προώθησης χωρίς κάθετο perforation και στις δύο πλευρές του εντύπου.

Το «κομφετί» του διάτρητου οδηγού θα πρέπει να έχει **ΑΦΑΙΡΕΘΕΙ ΕΝΤΕΛΩΣ**, για να μην εμποδίζει τα οδοντώματα των προωθητών (TRACTORS) να εισέλθουν στις οπές και να μη δημιουργείται ανωμαλία από πτώση τους μέσα στην εκτυπωτική μηχανή.

Η αντίσταση στη Δύναμη Ελκυσμού των διατρήσεων αναδίπλωσης (FOLD PERFORATION) πρέπει να είναι μεταξύ 800 N/m και 2000 N/m ενώ η αντίσταση στη δύναμη ελκυσμού όλων των εσωτερικών οριζοντίων διατρήσεων θα πρέπει να είναι κατά 15% μεγαλύτερη και των εσωτερικών καθέτων τουλάχιστον 700 N/m

ΟΠΕΣ CAROLL : Προτιμώνται οδοντωτές για αποφυγή κομφετί.

ΜΕΛΑΝΕΣ ΠΡΟΤΥΠΩΜΕΝΩΝ ΤΜΗΜΑΤΩΝ (και των δύο όψεων του εντύπου):

Π Ρ Ε Π Ε Ι : να είναι θερμικής αντοχής άνω των 110° C κατάλληλες για μαγνητογραφική εκτύπωση .

Δ Ε Ν Π Ρ Ε Π Ε Ι :

Εκτιθέμενες σε συνεχή θερμοκρασία 60° C να μεταφέρονται στο χαρτί ή μέταλλο υπό πίεση 50×10^4 N/mνα περιέχουν προϊόντα χημικά ή οργανικά που μπορούν να επηρεάσουν την ποιότητα της εκτύπωσης.

Να είναι εντόνου χρώματος σε βαθμό που να δυσχεραίνεται το ευανάγνωστο της εκτύπωσης

Να μειώνουν την απαιτούμενη απορροφητική ικανότητα του χαρτιού

Εκτιθέμενες για 15'' σε 110° C ή για 2'' σε 130° C:

- . να αλλάζουν τα χαρακτηριστικά του χαρτιού
- . να διασπώνται χημικά ή φυσικά
- . να δημιουργούν αναθυμιάσεις επιβλαβείς για το προσωπικό, τα μηχανήματα και τους χώρους

να μεταφέρονται στο χαρτί ή στο μέταλλο με μία πίεση 10 N/m²

16PROC004561916 2016-06-10

ΣΤΕΓΝΩΜΑ : Τα μελάνια των προτυπωμένων τμημάτων των εντύπων θα πρέπει να έχουν στεγνώσει πλήρως με ακτινοβολία UV ή άλλου είδους τεχνικές που πολυμερίζουν και οξειδώνουν ακαριαία τα μελάνια.

3. ΣΥΣΚΕΥΑΣΙΑ

A/A	ΣΥΣΚΕΥΑΣΙΑ	
1.		Συνεχή φύλλα χωρίς κοπή και χωρίς σύνδεση σε ρολό maximum διαμέτρου 1,20 m, έως 1,27m maximum βάρους 550 Kgr. το οποίο να περιέχει από 33.000 έως 35.000 σειρές εντύπου A3.
2		Κάθε ρολό χωριστά πρέπει να προστατεύεται από υγρασία με κάποιο από τα παρακάτω υλικά: κολλητή μεμβράνη πολυαιθυλενίου Θερμοσυστελλόμενη κολλητή μεμβράνη
		Η επιλογή του υλικού συσκευασίας είναι υποχρεωτική για λόγους προφύλαξης από εξωτερικές κλιματολογικές συνθήκες και διατηρήσεως της περιεχόμενης υγρασίας του χαρτιού μεταξύ 4% και 6%.
3.		Κάθε ρολό θα είναι τοποθετημένο σε παλέτα διαστάσεων max 80 cm x 120cm. Η παλέτα θα έχει διαστάσεις έτσι ώστε να μπορεί να μεταφερθεί με παλετοφόρο. Το ρολό θα πρέπει να είναι δεμένο με πλαστικά τσέρκια πάνω στις παλέτες για τη σωστότερη και ασφαλέστερη μεταφορά του από το κατασκευαστή στις αποθήκες της Η.ΔΙ.Κ.Α. Α.Ε. Επίσης η βάση της παλέτας θα αποτελείται από ενιαία επιφάνεια η οποία θα διασφαλίζει τον μη τραυματισμό των ρολών. Συνολική διάσταση συσκευασίας max 83 cm x 120 cm
4.		Το τύλιγμα των ρολών και η σήμανση θα είναι της κατεύθυνσης και πλευράς η οποία ορίζεται στο συνημμένο παράρτημα "B".
5		Η σήμανση για κλάσμα – ελάττωμα, θα τοποθετείται στην δεξιά πλευρά του ρολού

16PROC004561916 2016-06-10

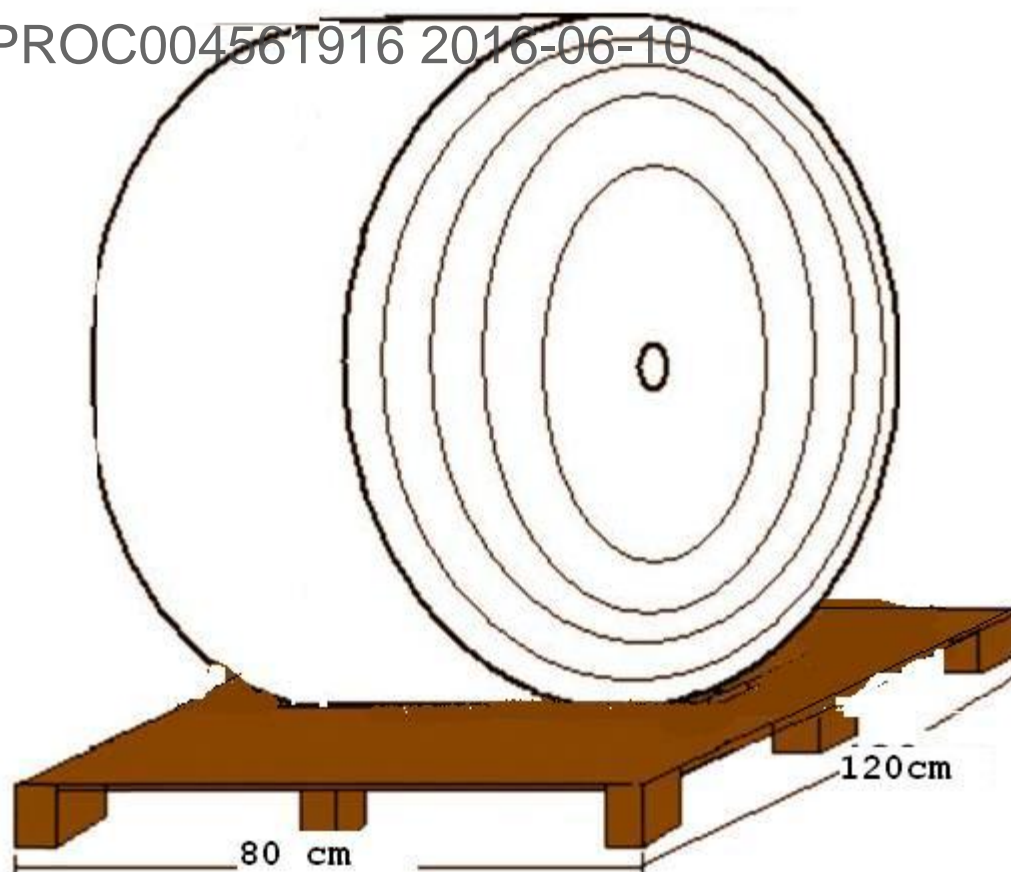

ΕΝΔΕΙΞΕΙΣ ΣΥΣΚΕΥΑΣΙΑΣ	
	Αναφορά στο είδος
	Κωδικός
	Βάρος
	Διαστάσεις
	Πλήθος σελίδων
	Ημερομηνία κατασκευής
	Προμηθευτής
	Ημερομηνία συμβατικής παράδοσης
	Σύμβαση
	Αύξων αριθμός ρολού

Παράρτημα Β' (Τύλιγμα Ρολού)

16PROC004561916 2016-06-10

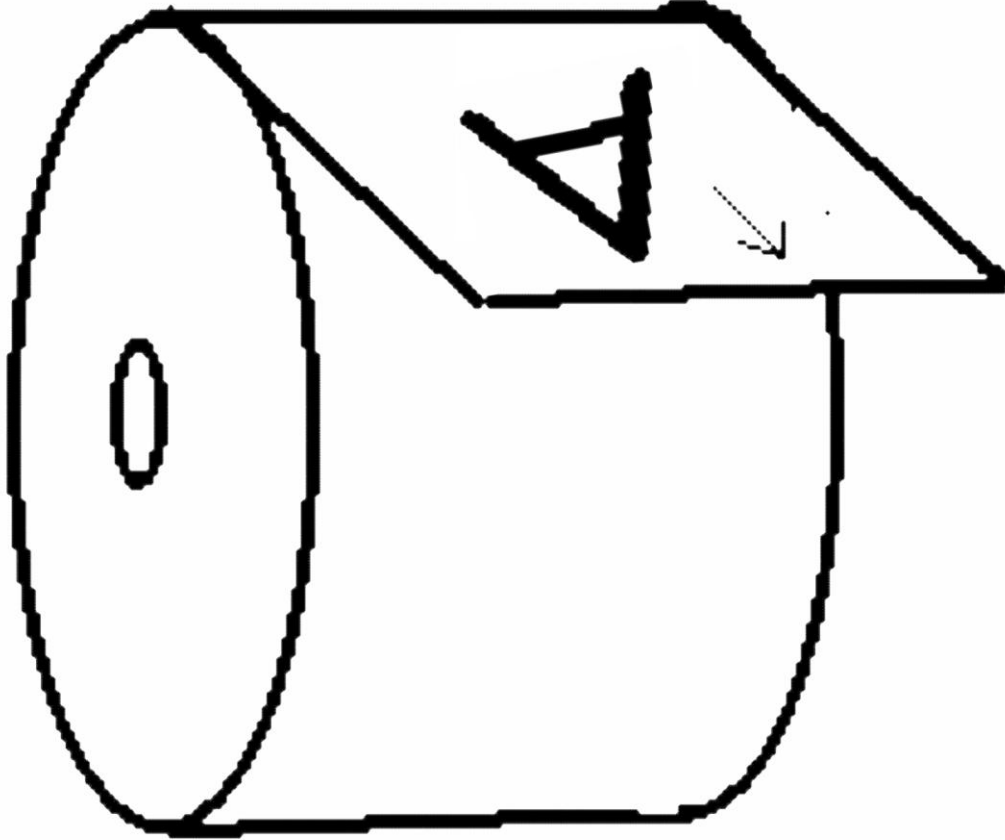

16PROC004561916 2016-06-10

ΠΑΡΑΡΤΗΜΑ Β΄

ΕΙΔΙΚΟΙ ΟΡΟΙ

1. ΚΑΤΑΡΤΙΣΗ ΤΗΣ ΣΥΜΒΑΣΗΣ - ΚΥΡΩΣΕΙΣ ΑΠΟ ΑΘΕΤΗΣΗ ΥΠΟΧΡΕΩΣΕΩΝ

16PROC004561916 2016-06-10

1.1 Ο Προμηθευτής στον οποίο θα κατακυρωθεί η προμήθεια είναι υποχρεωμένος να προσέλθει μέσα σε **δέκα (10) ημέρες** από την ημερομηνία κοινοποίησης της ανάθεσης για την υπογραφή της σχετικής Σύμβασης, προσκομίζοντας και την προβλεπόμενη εγγύηση καλής εκτέλεσης.

Ο Προμηθευτής μπορεί να προσέλθει για την υπογραφή της Σύμβασης το αργότερο μέσα σε **δεκαπέντε (15) ημέρες** από την ημερομηνία κοινοποίησης της ανάθεσης. Στην περίπτωση όμως αυτή **ο χρόνος της πρώτης τμηματικής παράδοσης του εντύπου αρχίζει να υπολογίζεται μετά από δέκα (10) ημέρες** από την ημερομηνία κοινοποίησης της κατακύρωσης. Εφόσον η Σύμβαση υπογράφεται πριν από τη λήξη της προθεσμίας των δέκα (10) ημερών, που αναφέρεται παραπάνω, ο χρόνος παράδοσης του εντύπου υπολογίζεται από την ημερομηνία υπογραφής της Σύμβασης.

1.2 Ο Προμηθευτής που δε θα προσέλθει μέσα στην προθεσμία που του ορίστηκε να υπογράψει τη σχετική Σύμβαση, κηρύσσεται **υποχρεωτικά έκπτωτος** από την κατακύρωση ή ανάθεση που έγινε στο όνομά του και από κάθε δικαίωμα που απορρέει από αυτή με απόφαση του ΔΣ, ύστερα από γνωμοδότηση του αρμόδιου οργάνου.

Ο Προμηθευτής **δεν** κηρύσσεται έκπτωτος όταν :

- α) Η Σύμβαση δεν υπογράφηκε με ευθύνη της Η.ΔΙ.Κ.Α. Α.Ε.
- β) Συντρέχουν λόγοι ανώτερης βίας.

1.3 Με την απόφαση κήρυξης του Προμηθευτή έκπτωτου από τη Σύμβαση μπορεί να του παρασχεθεί η δυνατότητα παράδοσης του εντύπου μέχρι την προηγούμενη της ημερομηνίας διενέργειας νέου διαγωνισμού που γίνεται σε βάρος του, πέραν της οποίας ουδεμία παράδοση ή αντικατάσταση απορριφθέντος είδους γίνεται δεκτή.

1.4 Στον Προμηθευτή που κηρύσσεται έκπτωτος από την κατακύρωση ή τη σύμβαση επιβάλλονται με απόφαση του Δ.Σ, ύστερα από γνωμοδότηση του αρμόδιου οργάνου, το οποίο υποχρεωτικά καλεί τον ενδιαφερόμενο προς παροχή εξηγήσεων, αθροιστικά ή διαζευκτικά, οι παρακάτω κυρώσεις:

- α) Κατάπτωση ολική ή μερική της εγγύησης συμμετοχής ή της καλής εκτέλεσης κατά περίπτωση.
- β) Ανάθεση της προμήθειας σε βάρος του εκπτώτου Προμηθευτή είτε από τους υπόλοιπους Προμηθευτές που είχαν λάβει μέρος στο διαγωνισμό, είτε με διενέργεια διαγωνισμού, είτε με απ' ευθείας διαπραγμάτευση. Κάθε άμεση ή έμμεση προκαλούμενη ζημιά της ΗΔΙΚΑ Α.Ε. ή η τυχόν διαφορά που θα προκύψει, καταλογίζεται σε βάρος του έκπτώτου Προμηθευτή. Ο καταλογισμός αυτός γίνεται ακόμη και στην περίπτωση που δεν πραγματοποιείται νέα ανάθεση της προμήθειας κατά τα παραπάνω οριζόμενα. Στην περίπτωση αυτή ο υπολογισμός του καταλογιζόμενου ποσού γίνεται με βάση κάθε στοιχείο, κατά την κρίση του αρμόδιου οργάνου και με βάση τις αρχές της καλής πίστης και των συναλλακτικών ηθών.
- γ) Προσωρινός ή διαρκής αποκλεισμός του Προμηθευτή από τις προμήθειες της Η.ΔΙ.Κ.Α. Α.Ε. με απόφαση του Υπουργού Ανάπτυξης.

1.5 Σε περίπτωση που η προμήθεια του εντύπου σε βάρος έκπτώτου Προμηθευτή γίνεται με τροποποίηση όρων ή τεχνικών προδιαγραφών της κατακύρωσης από τις οποίες κηρύχθηκε έκπτωτος κατά τον υπολογισμό του διαφέροντος σε βάρος του, λαμβάνεται

16PROC004561916-2016-06-10
 υπόψη η διαφορά που τυχόν προκύπτει από την τροποποίηση των σχετικών όρων ή τεχνικών προδιαγραφών, η οποία συμφωνείται με το προς καταλογισμό ποσό.

Το κείμενο της Σύμβασης κατισχύει κάθε άλλου κειμένου στο οποίο τούτο στηρίζεται όπως προσφορά, Προκήρυξη και απόφαση κατακύρωσης.

Η Σύμβαση τροποποιείται όταν συμφωνήσουν γι' αυτό και τα δύο συμβαλλόμενα μέρη ύστερα από απόφαση του Δ.Σ. Η.ΔΙ.Κ.Α. Α.Ε.

Η Σύμβαση θεωρείται ότι εκτελέσθηκε όταν :

- α) Παραδόθηκε ολόκληρη η ποσότητα ή εάν αυτή που παραδόθηκε υπολείπεται της συμβατικής κατά μέρος που κρίνεται από το αρμόδιο όργανο ως ασήμαντη.
- β) Παραλήφθηκε οριστικά (ποσοτικά και ποιοτικά) η ποσότητα που παραδόθηκε.
- γ) Έγινε η αποπληρωμή του συμβατικού τιμήματος, αφού προηγουμένως επιβλήθηκαν τυχόν κυρώσεις ή εκπτώσεις.
- δ) Εκπληρώθηκαν και οι τυχόν λοιπές συμβατικές υποχρεώσεις και από τα δύο συμβαλλόμενα μέρη και αποδεσμεύθηκε η εγγυητική επιστολή καλής εκτέλεσης.

1.6 Καταλληλότητα των υπό προμήθεια ειδών

Ολόκληρη η ποσότητα του εντύπου θα πρέπει να είναι σύμφωνη με τις προδιαγραφές της παρούσας διακήρυξης και τα δείγματα που προσκόμισε ο μειοδότης με την κατάθεση της προσφοράς.

Εφόσον θα προκύψει οποιαδήποτε αμφισβήτηση, όσον αφορά την ποιότητα ή το βάρος του χάρτη θα γίνεται εξέταση στο Γενικό Χημείο του Κράτους με έξοδα του προμηθευτή.

2. ΕΥΘΥΝΗ ΤΟΥ ΜΕΙΟΔΟΤΗ

Ο μειοδότης-προμηθευτής ευθύνεται για την καταλληλότητα των υπό προμήθεια ειδών και μέχρι εξάντλησης ολόκληρης της ποσότητάς τους και είναι υποχρεωμένος ν' αντικαταστήσει όλες τις ποσότητες, που στο μεταξύ θ' αποδειχθούν ακατάλληλες. **Για το σκοπό αυτό ο Προμηθευτής θα πρέπει να διαθέτει επαρκές στοκ χαρτιού προκειμένου να προβεί ΑΜΕΣΑ σε παραγωγή νέου εντύπου εάν διαπιστωθεί αστοχία υλικού ειδικά όταν πρόκειται για περίοδο αιχμής όπου ενδέχεται να διακοπεί η παραγωγή της Η.ΔΙ.Κ.Α. ΑΕ.**

Αθέτηση της υποχρέωσης αυτής οδηγεί στην αυτοδίκαια κατάπτωση της εγγυητικής επιστολής καλής εκτέλεσης.

Εάν έχει λήξει η ισχύς της εγγυητικής επιστολής καλής εκτέλεσης, αθέτηση της υποχρέωσης αντικατάστασης ακατάλληλων ποσοτήτων εντύπου μπορεί να οδηγήσει στον αποκλεισμό του προμηθευτή από επόμενους διαγωνισμούς της Η.ΔΙ.Κ.Α. Α.Ε.

3. ΧΡΟΝΟΣ –ΤΟΠΟΣ ΠΑΡΑΔΟΣΗΣ-ΟΡΙΣΤΙΚΗ ΠΑΡΑΛΑΒΗ-ΠΡΟΣΤΙΜΑ ΚΑΘΥΣΤΕΡΗΣΗΣ

3.1 Η παράδοση του υπό προμήθεια εντύπου θα γίνεται τμηματικά ανάλογα με τον προγραμματισμό υλοποίησης των εφαρμογών. Εκτιμάται ότι θα γίνουν τρεις (3) τμηματικές παραδόσεις μέσα στο έτος 2016 και άλλες τρεις (3) εντός του έτους 2017 (εάν γίνει χρήση των ποσοτήτων της προαίρεσης). Σε κάθε περίπτωση η ισχύς της σύμβασης θα είναι διάρκειας 12 μηνών από την υπογραφή της. Ο χρόνος υλοποίησης κάθε τμηματικής παράδοσης ορίζεται σε **είκοσι (20) ημερολογιακές ημέρες** από την έγγραφη παραγγελία της Η.ΔΙ.Κ.Α. Α.Ε. στην οποία θα αναφέρονται οι απαιτούμενες ποσότητες.

- 3.2 Ο Προμηθευτής θα πρέπει να προσκομίζει υποχρεωτικά, μακέτα εντύπου για έγκριση εντός πέντε (5) εργάσιμων ημερών από τη λήξη κάθε παραγγελίας πριν προχωρήσει σε οποιαδήποτε παραγωγή. Η μακέτα θα εγκρίνεται από τους αρμόδιους υπαλλήλους εντός **τριών (3) εργάσιμων ημερών** χωρίς ο χρόνος αυτός να λογίζεται ως καθυστέρηση για αύξηση του χρόνου παράδοσης. Εάν η μακέτα δεν εγκριθεί μέσα στο ως άνω διάστημα τότε ο χρόνος μέχρι την έγκριση αυτής αφαιρείται από το χρόνο παράδοσης του Προμηθευτή. Συνεπώς ο χρόνος παράδοσης ουσιαστικά ορίζεται σε **15 ημερολογιακές ημέρες από την ημερομηνία έγκρισης της μακέτας**. Σημειώνεται ότι ο Προμηθευτής οφείλει να προσκομίσει στην Η.Δι.Κ.Α. ΑΕ την εγκεκριμένη μακέτα ή αντίγραφο αυτής με την ημερομηνία έγκρισης προκειμένου να είναι σε θέση να αποδείξει την τήρηση του χρόνου παράδοσης.
- 3.3 Οι χώροι στους οποίους θα γίνονται οι παραδόσεις του εντύπου βρίσκονται στο κεντρικό κτίριο της Η.Δι.Κ.Α. Α.Ε. (Συγγρού 101) σε κάθε δε περίπτωση θα υποδεικνύονται κατά την παράδοση. Ο Προμηθευτής είναι υποχρεωμένος να ειδοποιήσει την Η.Δι.Κ.Α. ΑΕ (Τμήμα Συμβάσεων) για την ημερομηνία που προτίθεται να παραδώσει τα έντυπα τουλάχιστον **πέντε (5) εργάσιμες ημέρες** νωρίτερα.
- 3.4 **Λόγω της κρισιμότητας της προμήθειας και των δεσμευτικών χρονοδιαγραμμάτων δεν προβλέπεται παράταση στους συμβατικούς χρόνους παράδοσης. Σε περίπτωση που συντρέχουν λόγοι που συνιστούν ανώτερη βία, προβλέπεται μόνον χορήγηση μετάθεσης με απόφαση του Δ.Σ. της Η.Δι.Κ.Α. ΑΕ το οποίο την χορηγεί κατά την απόλυτη και ανέλεγκτη κρίση του. Το αίτημα για χορήγηση μετάθεσης πρέπει να υποβληθεί πριν τη λήξη του συμβατικού χρόνου.**
- 3.5 Στις περιπτώσεις μετάθεσης του συμβατικού χρόνου παράδοσης δεν επιβάλλονται κυρώσεις.
- 3.6 Αν περάσει η συμφωνημένη ημερομηνία παράδοσης χωρίς το προσφερόμενο είδος να έχει παραδοθεί στην Η.Δι.Κ.Α. Α.Ε. έχει το δικαίωμα να κηρύξει έκπτωτο τον Προμηθευτή. Στην περίπτωση που ο Προμηθευτής κηρύσσεται έκπτωτος η εγγύηση καλής εκτέλεσης εκπίπτει υπέρ της Η.Δι.Κ.Α. Α.Ε. χωρίς άλλη διαδικασία ή δικαστική ενέργεια και η οποία επιφυλάσσεται για κάθε δικαίωμα αποζημίωσης.
- 3.7 Σε περίπτωση που το είδος παραδοθεί ή αντικατασταθεί μετά τη λήξη του συμβατικού χρόνου, όπως διαμορφώθηκε με τυχόν μετάθεση, επιβάλλεται εκτός των τυχόν προβλεπομένων κατά περίπτωση κυρώσεων και πρόστιμο που ορίζεται ως εξής:
- α) Για καθυστέρηση που περιορίζεται σε χρονικό διάστημα, που δεν υπερβαίνει τις **2 ημέρες** ποσοστό **1%** επί της συμβατικής αξίας της ποσότητας που παραδόθηκε εκπρόθεσμα. Εάν κατά τον υπολογισμό του μισού του χρόνου παράτασης προκύπτει κλάσμα ημέρας, θεωρείται ολόκληρη ημέρα.
 - β) Για καθυστέρηση που περιορίζεται σε χρονικό διάστημα **από 2 μέχρι 3 ημέρες** ποσοστό **3%** επί της συμβατικής αξίας της ποσότητας που παραδόθηκε εκπρόθεσμα. Εάν κατά τον υπολογισμό του χρόνου παράτασης προκύπτει κλάσμα ημέρας, θεωρείται ολόκληρη ημέρα.
 - γ) Για καθυστέρηση που υπερβαίνει τις **3 ημέρες και μέχρι 15 ημέρες**, ποσοστό **5%** επί της συμβατικής αξίας της ποσότητας που παραδόθηκε εκπρόθεσμα.

Πέραν των ως άνω 15 ημερών καθυστέρησης από την τυχόν χορηγηθείσα μετάθεση (λόγω ανωτέρας βίας) το πρόστιμο 5% επιβάλλεται για κάθε ημέρα καθυστέρησης και επί της συμβατικής αξίας της ποσότητας που παραδόθηκε εκπρόθεσμα.

Τα παραπάνω ποσοστά προστίμων υπολογίζονται επί της συμβατικής αξίας του εκπρόθεσμα παραδοθέντος είδους χωρίς τον ΦΠΑ.

3.8 Η οριστική παραλαβή **κάθε τμηματικής παράδοσης** θα γίνεται από την Επιτροπή Παραλαβών μετά από εκτύπωση μέρους της υπό προμήθεια ποσότητας.

Εάν βρεθεί μέρος της προμήθειας μη σύμφωνο με τους όρους της διακήρυξης και τα δείγματα της Η.Δι.Κ.Α. Α.Ε. η Επιτροπή Παραλαβών θα τα απορρίψει δυνάμενη, εφόσον το επιτρέπουν τα συμφέροντα της Η.Δι.Κ.Α. Α.Ε. να ορίσει εύλογη προθεσμία για την αντικατάστασή του.

Εάν ο μειοδότης προμηθευτής δεν δεχθεί ή δεν μπορέσει να τα αντικαταστήσει η Επιτροπή τον κηρύσσει έκπτωτο ως προς το μέρος της προμήθειας που απορρίφθηκε και αποφασίζει συγχρόνως για την κατάπτωση εν όλω ή εν μέρει της εγγυοδοσίας του προμηθευτή και την κατάπτωση των παραπάνω ποινικών ρητρών.

4. ΤΡΟΠΟΣ ΠΛΗΡΩΜΗΣ

Η πληρωμή της αξίας του υπό προμήθεια εντύπου θα γίνεται από την Η.Δι.Κ.Α. Α.Ε. σε ΕΥΡΩ **μετά από κάθε τμηματική παράδοση και οριστική παραλαβή της συγκεκριμένης ποσότητας** από την Επιτροπή Παραλαβών.

Με την κατακύρωση της προμήθειας και την κοινοποίηση στον μειοδότη προμηθευτή απαγορεύεται η υποκατάσταση αυτού από άλλο πρόσωπο και η εκχώρηση της απαίτησής του σε οποιονδήποτε τρίτο και για οποιοδήποτε λόγο χωρίς την έγγραφη συναίνεση της Η.Δι.Κ.Α. Α.Ε., που σε κάθε περίπτωση δικαιούται ν' αρνηθεί την καταβολή κάθε οφειλόμενου ποσού στον τρίτο.

Ο Προμηθευτής κατά την πληρωμή της προμήθειας είναι υποχρεωμένος να καταθέσει τα παρακάτω δικαιολογητικά:

- α) Βεβαίωση ασφαλιστικής ενημερότητας από το Ι.Κ.Α.
- β) Φορολογική ενημερότητα.

16PROC004561916 2016-06-10

ΠΑΡΑΡΤΗΜΑ Γ΄

ΥΠΟΔΕΙΓΜΑΤΑ ΕΓΓΥΗΤΙΚΩΝ ΕΠΙΣΤΟΛΩΝ

ΥΠΟΔΕΙΓΜΑ ΕΓΓΥΗΤΙΚΗΣ ΕΠΙΣΤΟΛΗΣ ΣΥΜΜΕΤΟΧΗΣ

16PROC004561916 2016-06-10

Όνομασία Τράπεζας

Κατάστημα

(Δ/νση οδός -αριθμός TK fax)

Ημερομηνία έκδοσης

ΕΥΡΩ.

Προς Η.ΔΙ.Κ.Α. Α.Ε.

Δ\ΝΣΗ : ΛΑΓΟΥΜΙΤΖΗ 40 & Λ . ΣΥΓΓΡΟΥ

ΕΓΓΥΗΤΙΚΗ ΕΠΙΣΤΟΛΗ ΣΥΜΜΕΤΟΧΗΣ ΑΡ. ΕΥΡΩ

- ◆ Έχουμε την τιμή να σας γνωρίσουμε ότι εγγυώμεθα δια της παρούσας εγγυητικής επιστολής ανέκκλητα και ανεπιφύλακτα, παραιτούμενοι του δικαιώματος της διαιρέσεως και διζήσεως μέχρι του ποσού των ΕΥΡΩ.(και ολογράφως)..... υπέρ της εταιρείας Δ\νση δια τη συμμετοχή της στο διενεργούμενο διαγωνισμό τηςγια την σύμφωνα με την υπ. αρ.\.....Δ\ξή σας.
- ◆ Η παρούσα εγγύηση καλύπτει μόνο τις από την συμμετοχή στον ανωτέρω διαγωνισμό απορρέουσες υποχρεώσεις της εν λόγω εταιρείας καθ' όλο τον χρόνο ισχύος της.
- ◆ Το παραπάνω ποσό τηρούμε στη διάθεσή σας και θα καταβληθεί με μόνη τη δήλωσή σας ολικά ή μερικά χωρίς καμία από μέρος μας αντίρρηση ή ένσταση και χωρίς να ερευνηθεί το βάσιμο ή μη της απαίτησης μέσα σε τρεις (3) ημέρες από απλή έγγραφη ειδοποίησή σας.
- ◆ Σε περίπτωση κατάπτωσης της εγγύησης το ποσό της κατάπτωσης υπόκειται στο εκάστοτε ισχύον τέλος χαρτοσήμου.
- ◆ Αποδεχόμαστε να παρατείνουμε την ισχύ της εγγύησης ύστερα από απλό έγγραφο της Υπηρεσίας σας με την προϋπόθεση ότι το σχετικό αίτημα σας θα μας υποβληθεί πριν από την ημερομηνία λήξης της.
- ◆ Η παρούσα ισχύει μέχρι και την

ΣΗΜΕΙΩΣΗ ΓΙΑ ΤΗΝ ΤΡΑΠΕΖΑ

Ο χρόνος ισχύος πρέπει να είναι μεγαλύτερος ένα (1) μήνα του χρόνου ισχύος της προσφοράς, όπως σχετικά αναφέρεται στη Δ\ξη.

16PROC001501010 2016-00-10

ΥΠΟΔΕΙΓΜΑ ΕΓΓΥΗΤΙΚΗΣ ΕΠΙΣΤΟΛΗΣ ΚΑΛΗΣ ΕΚΤΕΛΕΣΗΣ

Όνομασία Τράπεζας
 Κατάστημα
 (Δ/νση οδός -αριθμός ΤΚ fax) Ημερομηνία έκδοσης
 ΕΥΡΩ.

Προς Η.ΔΙ.Κ.Α. ΑΕ
 Δ\ΝΣΗ : ΛΑΓΟΥΜΙΤΖΗ 40 & Λ . ΣΥΓΓΡΟΥ

ΕΓΓΥΗΤΙΚΗ ΕΠΙΣΤΟΛΗ ΚΑΛΗΣ ΕΚΤΕΛΕΣΗΣ ΑΡ. ΕΥΡΩ

- ◆ Έχουμε την τιμή να σας γνωρίσουμε ότι εγγυώμεθα δια της παρούσας εγγυητικής επιστολής ανέκκλητα και ανεπιφύλακτα, παραιτούμενοι του δικαιώματος της διαιρέσεως και διζήσεως μέχρι του ποσού των ΕΥΡΩ. (και ολογράφως) στο οποίο και μόνο περιορίζεται η υποχρέωσή μας, υπέρ της εταιρείας Δ\νση για την καλή εκτέλεση από αυτήν των όρων της με αριθμό σύμβασης, που υπέγραψε μαζί σας για την (αρ.διακ/ξης...../....) προς κάλυψη αναγκών του και το οποίο ποσόν καλύπτει το 5% της συμβατικής προ Φ.Π.Α. αξίας ΕΥΡΩ αυτής.
- ◆ Το παραπάνω ποσό τηρούμε στη διάθεσή σας και θα καταβληθεί με μόνη τη δήλωσή σας ολικά ή μερικά χωρίς καμία από μέρος μας αντίρρηση ή ένσταση και χωρίς να ερευνηθεί το βάσιμο ή μη της απαίτησης μέσα σε τρεις (3) ημέρες από απλή έγγραφη ειδοποίησή σας.
- ◆ Σε περίπτωση κατάπτωσης της εγγύησης το ποσό της κατάπτωσης υπόκειται στο εκάστοτε ισχύον τέλος χαρτοσήμου.
- ◆ Η παρούσα εγγύησή μας αφορά μόνο την παραπάνω αιτία και ισχύει μέχρι την επιστροφή της σ' εμάς , οπότε γίνεται αυτοδίκαια άκυρη και δεν έχει απέναντί μας καμιά ισχύ.